

Ersatzteilliste
Spare Parts List
Liste de pièces détachées
Lista de piezas de repuesto

2004-01

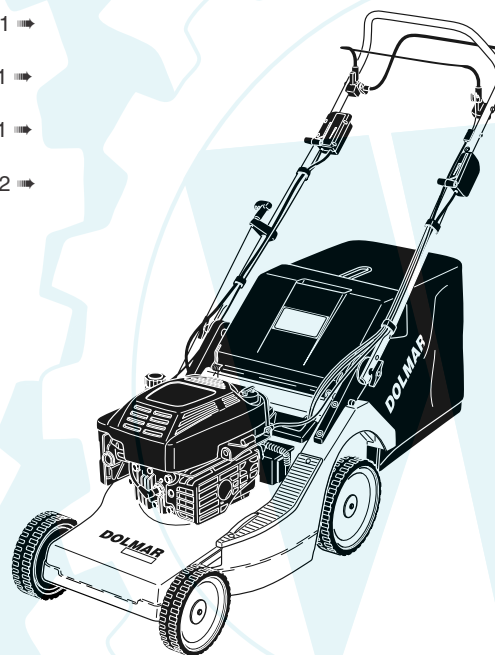

- EM-3309** 2001 →
- EM-3311** 2001 →
- EM-4113** 2001 →
- EM-4016** 2002 →



- PM-4055** 2003 →
- PM-4055 S** 2003 →
- PM-4640 HSM** 2004 →
- PM-4655** 2003 →
- PM-4655 S** 2004 →
- PM-4655 S2** 2004 →
- PM-4655 S2E** 2004 →
- PM-4650 HS** 2004 →
- PM-5355 S** 2004 →
- PM-5355 SE** 2004 →
- PM-5360 S3CP** 2004 →

DOLMAR



A member of the *makita* Group

995 700 120 (D,GB,F,E)

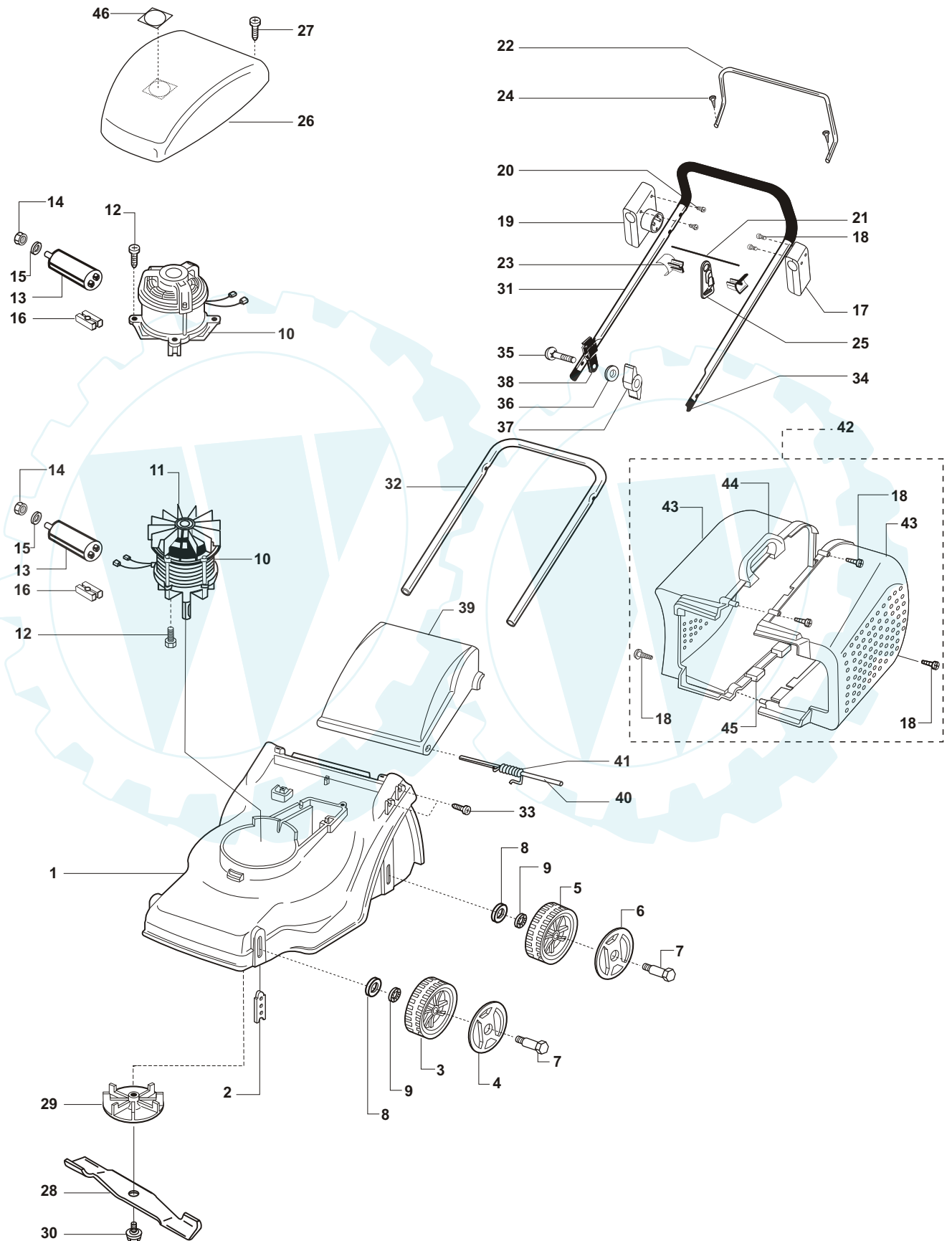

1

EM-3309, EM-3311

DOLMAR



Pos.	EM-3309	EM-3311	Teil-Nr. Part No. No. de pièce No. de pieza	Hinweise Notes Renseign. Nota	Bezeichnung	Spezifikation	Description	Désignation	Denominación
1	1	1	662 301 088		Gehäuse	RAL 2002	Housing	Boîtier	Carcasa
2	4	4	662 301 091		Radhalter		Wheel holder	Porte-roue	Soporte de la rueda
3	2	2	663 524 667		Rad vorne		Wheel front	Roue avant	Rueda delantera
4	2	2	663 524 668		Radblende	RAL 2002	Wheel cover	Panneau de roue	Placa de la rueda
5	2	2	663 524 670		Rad hinten		Wheel rear	Roue arrière	Rueda trasera
6	2	2	663 524 669		Radblende	RAL 2002	Wheel cover	Panneau de roue	Placa de la rueda
7	4	4	663 524 534		Radbolzen		Wheel bolt	Boulon de roue	Perno de la rueda
8	4	4	663 700 150		Scheibe	Ø 8,4	Disc	Disque	Disco
9	4	4	663 700 201		Scheibe	Ø 8,4	Disc	Disque	Disco
10	1		663 524 880		Motor	900 W	Motor	Moteur	Motor
10		1	663 101 130		Motor	1100 W	Motor	Moteur	Motor
11	1		663 515 907		Lüfterflügel		Fan blade	Ailette de ventilateur	Aleta de ventilación
12	4		663 512 913		Schraube	8 x 16	Screw	Vis	Tornillo
12		4	663 544 362		Schraube	60 x 25	Screw	Vis	Tornillo
13	1	1	663 312 003		Kondensator	12 µF	Condensator	Condensateur	Condensador
14	1	1	663 701 012		Mutter	M8	Nut	Écrou	Tuerca
15	1	1	663 701 765		Scheibe	Ø 8,4	Disc	Disque	Disco
16	1	1	663 329 948		ISO-Körper		Insulator	Corps ISO	ISO ISO
17	1	1	663 508 412		Büggelager links	RAL 9005	Bracket bearing, left	Logement étrier à gauche	Estribo de corchete izquierda
18	8	8	663 349 507		Schraube	4 x 20	Screw	Vis	Tornillo
19	1	1	663 516 506		Büggelager rechts	RAL 9005	Bracket bearing, right	Logement étrier à droite	Estribo de corchete derecha
20	2	2	663 510 281		Schraube	35 x 20	Screw	Vis	Tornillo
21	1	1	663 509 820		Stange verzinkt		Bar	Barre	Barra
22	1	1	663 509 947		Schaltbügel		Terminal link	Etrier de commande	Puente conmutador
23	2	2	663 511 443		Halterung		Holder	Fixation	Soporte
24	2	2	663 703 704		Schraube	3,5 x 13	Screw	Vis	Tornillo
25	1	1	663 325 518		Kabelhalter		Cable holder	Attache de câble	Soporte de cables
26	1	1	662 301 090		Abdeckhaube	RAL 9005	Cover	Capot	Cubierta
27	2	2	663 543 556		Schraube	40 x 20	Screw	Vis	Tornillo
28	1	1	663 513 629		Messer	33 cm	Knife	Lame	Cuchilla
29	1	1	663 524 619		Messerhalter		Knife holder	Porte-lame	Soporte de la cuchilla
30	1	1	663 524 620		Isolierschraube		Insulating screw	Vis isolante	Tornillo de aislamiento
31	1	1	663 524 867		Holm oben	RAL 9005	Spar, top	Chapeau en haut	Tirante arriba
32	1	1	663 524 531		Holm unten	RAL 9005	Spar, bottom	Chapeau en bas	Tirante abajo
33	4	4	663 525 779		Schraube	6 x 20	Screw	Vis	Tornillo
34	2	2	663 305 786		Schutzkappe		Protective cap	Capuchon protecteur	Tapa de protección
35	2	2	663 702 854		Schraube	6 x 45	Screw	Vis	Tornillo
36	2	2	663 700 148		Scheibe	Ø 6,4	Disc	Disque	Disco
37	2	2	663 544 757		Flügelmutter	M6	Butterfly nut	Écrou à oreilles	Tuerca de mariposa
38	1	1	663 511 441		Kabelknickschutz		Cable bend protection	Anticoque de câble	Protección contra doblado de cables
39	1	1	663 524 870		Klappe tamponiert		Flap, dabbed	Trappe tamponné	Tapa, tamp.
40	1	1	662 301 109		Lagerstange		Bearing rod	Barre de coussinet	Barra de rodamiento
41	1	1	662 301 110		Feder		Spring	Ressort	Muelle
42	1	1	663 524 871		Grasfangbox kpl.		Grass collector box, complete	Bac à herbe complet	Caja para la recogida de hierba, completa
43	2	2	662 301 113		Boxhälfte	RAL 9005	Box half	Moitié de bac	Mitad de la caja
44	1	1	662 301 237		Handgriff	RAL 9005	Handrail	Poignée	Mango
45	2	2	662 301 252		Clip	RAL 9005	Clip	Clip	Clip
46	1	1	663 301 097		Aufkleber "Autostop"		Autostop adhesive label	Autocollant "Autostop"	Adhesivo "Autostop"

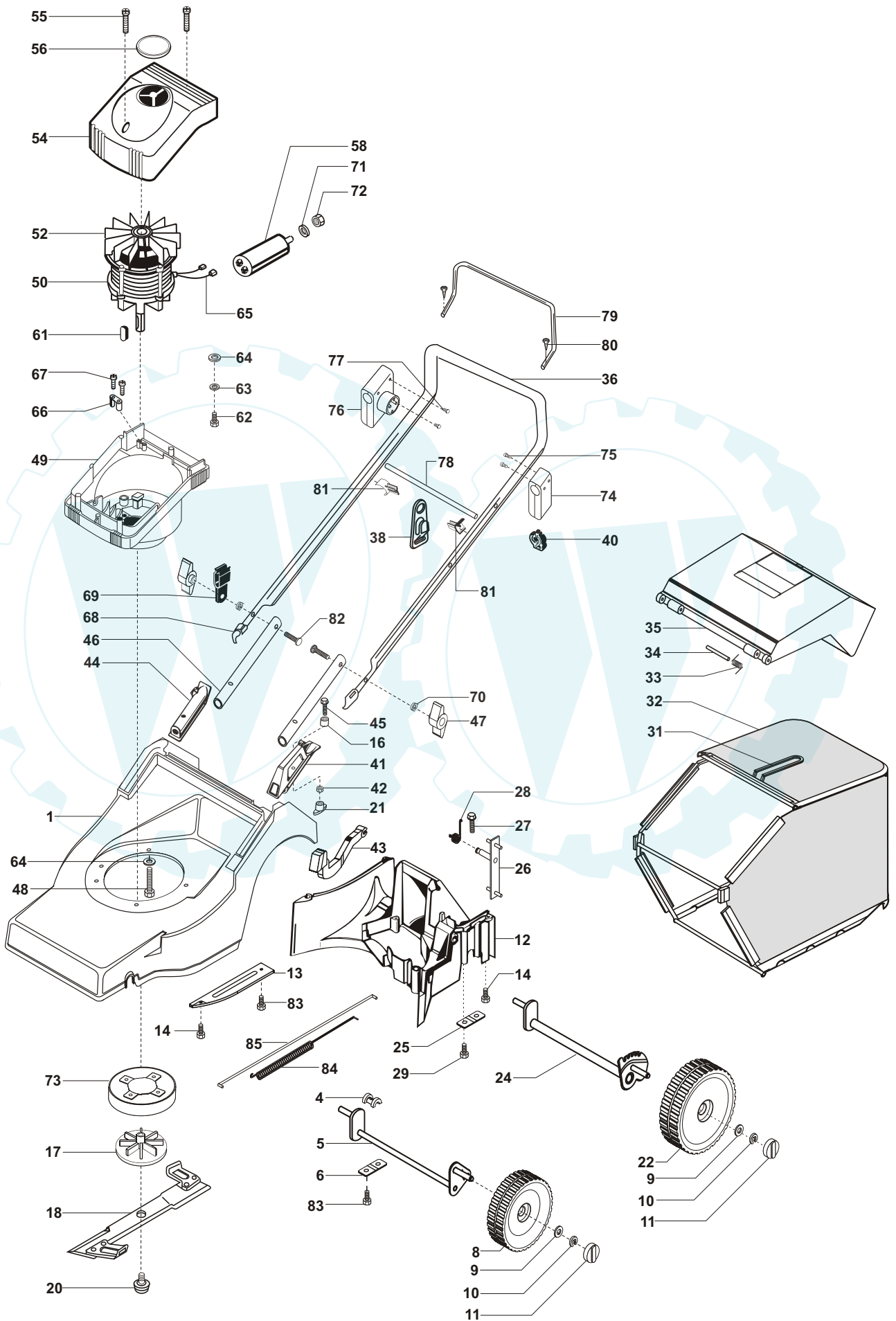

2

EM-4016

DOLMAR



Pos.	EM-4016	Teil-Nr. Part No. No. de pièce No. de pieza	Hinweise Notes Renseign. Nota	Bezeichnung	Spezifikation Specification	Description	Désignation	Denominación
1	1	663 548 198		Gehäuse	RAL 2002	Housing	Boîtier	Carcasa
4	2	661 300 049		Lagerschale		Half-bearing	Coquille de coussinet	Mitad de rodamiento
5	1	661 300 580		Achse vorne		Axle, front	Essieu avant	Eje delantero
6	2	661 300 101		Lagerplatte		Bearing plate	Plaque de roulement	Base cojinete
8	2	661 300 499		LaufRad vorne		Running wheel, front	Roue de roulement avant	Rueda motriz delantera
9	4	663 703 790		Scheibe		Disc	Disque	Disco
10	4	663 702 893		Wellensicherung		Shaft holder	Fusible d'arbre	Protección del eje
11	4	661 300 509		Kappe		Cap	Capuchon	Tapa
12	1	663 548 201		Heckteil		Deck section	Élément d'hayon	Parte posterior
13	1	661 300 494		Abdeckung		Cover	Recouvrement	Cubierta
14	5	908 006 205		Schraube	M6 x 30	Screw	Vis	Tornillo
16	2	662 300 655		Schraubenisolierung		Screw insulation	Isolement de vis	Aislamiento del tornillo
17	1	663 513 613		Messerhalter		Knife holder	Porte-lame	Soporte de la cuchilla
18	1	663 531 486		Messer 1 - teilig	40 cm	Knife 1-component	Lame 1 pièce	Cuchilla de 1 pieza
20	1	663 313 605		Messerschraube		Knife screw	Vis de lame	Tornillo de la cuchilla
21	2	662 300 656		Mutternisolierung		Nut insulation	Isolation à écrous	Aislamiento de tuercas
22	2	661 300 511		Antriebsrad hinten		Drive wheel, rear	Roue d'entraînement arrière	Rueda de tracción trasera
24	1	661 300 622		Achse hinten		Axle, rear	Essieu arrière	Eje trasero
25	2	662 300 623		Achsklemmteil		Axle clamp unit	Dispositif de serrage d'essieu	Pieza de apriete del eje
26	1	661 300 523		Verstellkulisse		Shift gate	Coulisse de réglage	Bastidor ajustable
27	1	661 300 521		Arretierstift		Locking pin	Cheville d'arrêt	Pasador de bloqueo
28	1	661 300 582		Feder		Spring	Ressort	Muelle
29	4	663 543 556		Schraube	4 x 20	Screw	Vis	Tornillo
31	1	661 300 658		Rahmen		Frame	Cadre	Armazón
32	1	661 013 071		Grasfangsack		Grass collector sack	Sac à herbe	Saco para la recogida de hierba
33	2	661 300 604		Schenkelfeder		Leg spring	Ressort à branches	Muelle con patas
34	2	661 300 603		Zapfen		Pivot	Cheville	Perno
35	1	663 524 713		Heckklappe tamponiert		Deck lid, dabbed	Hayon tamponné	Tapa de la parte posterior
36	1	663 548 263		Führungsholm oben	RAL 9005	Guide tube, top	Chapeau de conduite en haut	Tirante guía arriba
38	1	663 325 518		Kabelführung		Cable guide	Circuit du câblage	Guiado de cables
40	2	663 342 887		Holmklemme		Spar clamp	Pince de chapeau	Pinza del tirante
41	1	661 300 515		Griff		Handle	Poignée	Agarre
42	2	920 406 000		Mutter	M6	Nut	Ecrou	Tuerca
43	1	661 300 514		Entriegelung		Release	Déverrouillage	Desbloqueo
44	1	661 300 516		Isolierung		Insulation	Isolement	Aislamiento
45	2	663 703 961		Schraube	6 x 60	Screw	Vis	Tornillo
46	2	663 548 167		Führungsholm unten	RAL 9005	Guide tube, bottom	Chapeau de conduite en bas	Tirante guía abajo
47	2	663 544 757		Flügelmutter		Butterfly nut	Ecrou à oreilles	Tuerca de mariposa
48	3	663 525 798		Schraube	80 x 40	Screw	Vis	Tornillo
49	1	663 548 150		Motorgehäuse	RAL 9005	Motor housing	Carter moteur	Carcasa del motor
50	1	663 548 176		Motor	1600 W	Motor	Moteur	Motor
52	1	663 319 243		Lüfterrad		Fan wheel	Roue de ventilateur	Rodete del ventilador
54	1	663 507 964		Motorabdeckung		Motor cover	Recouvrement moteur	Cubierta del motor
55	2	663 348 977		Schraube	4 x 45	Screw	Vis	Tornillo

2

EM-4016

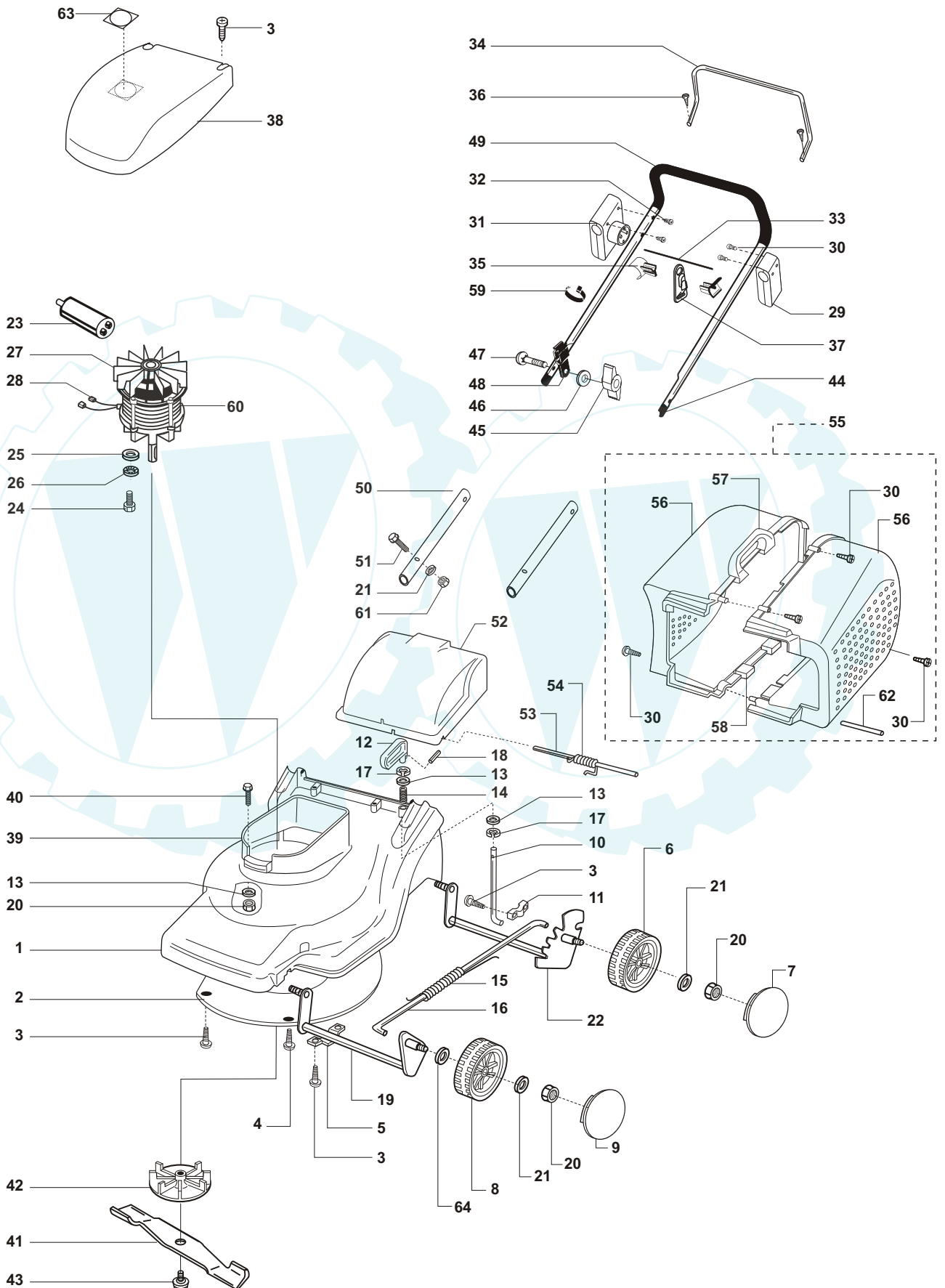

Pos.	EM-4016	Teil-Nr. Part No. No. de pièce No. de pieza	Hinweise Notes Renseign. Nota	Bezeichnung	Spezifikation Specification	Description	Désignation	Denominación
56	1	663 348 473		Sichtfenster		Display	Regard	Ventana
58	1	663 330 873		Kondensator	16 µ F	Condensator	Condensateur	Condensador
61	1	663 700 391		Paßfeder		Featherkey	Ressort d'ajustage	Muelle de ajuste
62	4	663 701 006		Schraube	M8 x 20	Screw	Vis	Tornillo
63	4	663 700 201		Federring		Split washer	Rondelle grower	Anillo elástico
64	7	663 700 138		Scheibe		Disc	Disque	Disco
65	2	663 506 866		Kabel		Cable	Câble	Cable
66	1	663 329 947		Zugentlastung		strain relief	Décharge de traction	Dispositivo de contracción
67	2	663 510 281		Schraube	3,5 x 20	Screw	Vis	Tornillo
68	2	663 305 786		Schutzkappe		Protective cap	Capuchon protecteur	Tapa de protección
69	1	663 511 441		Kabelführung		Cable guide	Circuit du câblage	Guiado de cables
70	2	663 700 148		Scheibe	Ø 6,4	Disc	Disque	Disco
71	1	663 700 150		Scheibe		Disc	Disque	Disco
72	1	663 701 012		Mutter	M8	Nut	Ecrou	Tuerca
73	1	663 548 177		Schutztopf		Protective cap	Pot de protection	Recipiente protector
74	1	663 508 412		Büggelager links		Bracket bearing, left	Logement étrier à gauche	Estribo de corchete izquierda
75	2	663 349 507		Schraube	4 x 25	Screw	Vis	Tornillo
76	1	663 516 506		Büggelager rechts		Bracket bearing, right	Logement étrier à droite	Estribo de corchete derecha
77	2	663 510 281		Schraube	35 x 20	Screw	Vis	Tornillo
78	1	663 548 214		Stange verzinkt		Bar	Barre	Barra
79	1	663 548 213		Schaltbügel	RAL 9005	Terminal link	Etrier de commande	Puente conmutador
80	2	663 703 704		Schraube	3,5 x 13	Screw	Vis	Tornillo
81	2	663 511 443		Halterung		Holder	Fixation	Soporte
82	2	663 702 854		Schraube	6x 45	Screw	Vis	Tornillo
83	5	663 510 468		Schraube	6x 16	Screw	Vis	Tornillo
84	1	663 546 099		Zugfeder		Tension spring	Ressort de traction	Muelle de tracción
85	1	663 290 174		Zugstange		Tie rod	Barre de remorquage	Barra de arrastre



3**EM-4113****DOLMAR**

Pos.	EM-4113	Teil-Nr. Part No. No. de pièce No. de pieza	Hinweise Notes Renseign. Nota	Bezeichnung	Spezifikation Specification	Description	Désignation	Denominación
1	1	663 301 601		Gehäuse	RAL 2002	Housing	Boîtier	Carcasa
2	1	662 301 615		Abdeckung unten		Cover, underneath	Recouvrement en bas	Cubierta de la parte inferior
3	14	663 543 556		Schraube	40 x 20	Screw	Vis	Tornillo
4	1	663 348 977		Schraube	40 x 45	Screw	Vis	Tornillo
5	4	662 300 623		Achsklemmteil		Axle clamp unit	Dispositif de serrage d'essieu	Pieza de apriete del eje
6	2	663 526 492		Rad hinten	Ø 180	Wheel rear	Roue arrière	Rueda trasera
7	2	663 523 601		Blende hinten		Screen, rear	Panneau arrière	Placa en la parte posterior
8	2	663 526 493		Rad vorne	Ø 150	Wheel front	Roue avant	Rueda delantera
9	2	663 523 600		Blende vorne		Screen, front	Panneau avant	Placa en la parte delantera
10	1	662 301 614		Stange		Bar	Barre	Barra
11	1	662 301 607		Klemmteil		Clamp element	Pièce de serrage	Pieza de apriete
12	1	662 301 606		Griff		Handle	Poignée	Agarre
13	8	663 700 138		Scheibe	Ø 8,4	Disc	Disque	Disco
14	1	662 301 621		Feder		Spring	Ressort	Muelle
15	1	662 301 608		Feder		Spring	Ressort	Muelle
16	1	662 301 612		Steuerstange		Handlebar	Barre de commande	Palanca de dirección
17	2	663 701 918		Scheibe	Ø 6	Disc	Disque	Disco
18	1	663 704 171		Stift	Ø 3,5 x 24	Pin	Goupille	Pasador
19	1	663 524 581		Achse vorne verzinkt		Axle, front	Essieu avant	Eje delantero
20	7	663 700 121		Mutter	M8	Nut	Ecrou	Tuerca
21	6	663 700 150		Scheibe	Ø 8,4	Disc	Disque	Disco
22	1	663 524 594		Achse hinten verzinkt		Axle, rear	Essieu arrière	Eje trasero
23	1	663 312 003		Kondensator	12 µ F	Condensator	Condensateur	Condensador
24	4	663 701 006		Schraube	8 x 20	Screw	Vis	Tornillo
25	4	663 700 138		Scheibe	Ø 8,4	Disc	Disque	Disco
26	4	663 700 201		Scheibe	Ø 8,4	Disc	Disque	Disco
27	1	663 319 243		Lüfterflügel		Fan blade	Ailette de ventilateur	Aleta de ventilación
28	2	663 506 868		Kabel		Cable	Câble	Cable
29	1	663 508 412		Bügel links		Bracket bearing, left	Logement étrier à gauche	Estribo de corchete izquierda
30	8	663 349 507		Schraube	4 x 25	Screw	Vis	Tornillo
31	1	663 508 425		Bügel rechts		Bracket bearing, right	Logement étrier à droite	Estribo de corchete derecha
32	2	663 510 281		Schraube	35 x 20	Screw	Vis	Tornillo
33	1	663 509 822		Haltestange		Hand rail	Rail de retenue	Barra soporte
34	1	663 509 945		Schalbügel	RAL 9005	Terminal link	Etrier de commande	Puente conmutador
35	2	663 511 443		Stangenhalterung		Bar holder	Support de barre	Soporte para la barra
36	2	663 703 704		Schraube	3,5 x 13	Screw	Vis	Tornillo
37	1	663 325 518		Kabelhalterung		Cable holder	Attache pour câbles	Soporte de cables
38	1	662 301 604		Abdeckhaube	RAL 9005	Cover	Capot	Cubierta
39	1	662 301 605		Haubenunterteil		Deck, lower section	Élément inférieur de capot	Parte inferior de la carcasa
40	3	663 701 521		Schraube	8 x 40	Screw	Vis	Tornillo
41	1	663 531 486		Messer 1- teilig	40 cm	Knife 1-component	Lame 1 pièce	Cuchilla de 1 pieza
42	1	663 524 619		Messerhalter		Knife holder	Porte-lame	Soporte de la cuchilla
43	1	663 524 620		Isolierschraube		Insulating screw	Vis isolante	Tornillo de aislamiento
44	2	663 305 786		Schutzkappe		Protective cap	Capuchon protecteur	Tapa de protección

3

EM-4113

DOLMAR



Pos.	EM-4113	Teil-Nr. Part No. No. de pièce No. de pieza	Hinweise Notes Renseign. Nota	Bezeichnung	Spezifikation Specification	Description	Désignation	Denominación
45	2	663 544 757		Flügelmutter	M6	Butterfly nut	Ecrou à oreilles	Tuerca de mariposa
46	2	663 700 148		Scheibe	Ø 6,4	Disc	Disque	Disco
47	2	663 702 854		Schraube	6 x 45	Screw	Vis	Tornillo
48	1	663 511 441		Kabelknickschutz		Cable bend protection	Anticoque de câble	Protección contra doblado de cables
49	1	663 525 332		Holm oben	RAL 9005	Spar, top	Chapeau en haut	Tirante arriba
50	2	663 548 168		Holm unten	RAL 9005	Spar, bottom	Chapeau en bas	Tirante abajo
51	2	663 703 191		Schraube	8 x 40	Screw	Vis	Tornillo
52	1	663 524 890		Klappe tamponiert		Flap, dabbed	Trappe tamponné	Tapa, tamp.
53	1	662 301 622		Lagerstange		Bearing rod	Barre de coussinet	Barra de rodamiento
54	1	662 301 623		Feder		Spring	Ressort	Muelle
55	1	663 524 891		Grasfangbox komplett		Grass collector box, complete	Bac à herbe complet	Caja para la recogida de hierba, completa
56	2	662 301 603		Boxhälfte	RAL 9005	Box half	Moitié de bac	Mitad de la caja
57	1	662 301 237		Handgriff	RAL 9005	Handrail	Poignée	Mango
58	2	662 301 252		Clip	RAL 9005	Clip	Clip	Clip
59	1	663 343 246		Kabelband		Cable fastener	Ruban pour câbles	Cinta de cable
60	1	663 523 959		Motor	1300 W	Motor	Moteur	Motor
61	2	662 112 711		Mutter	M8	Nut	Ecrou	Tuerca
62	1	662 301 847		Verbindungsstange		Connecting rod	Barre de raccordement	Barra de conexión
63	1	663 301 097		Aufkleber "Autostop"		Autostop adhesive label	Autocollant "Autostop"	Adhesivo "Autostop"
64	2	663 702 387		Scheibe	Ø 12	Disc	Disque	Disco

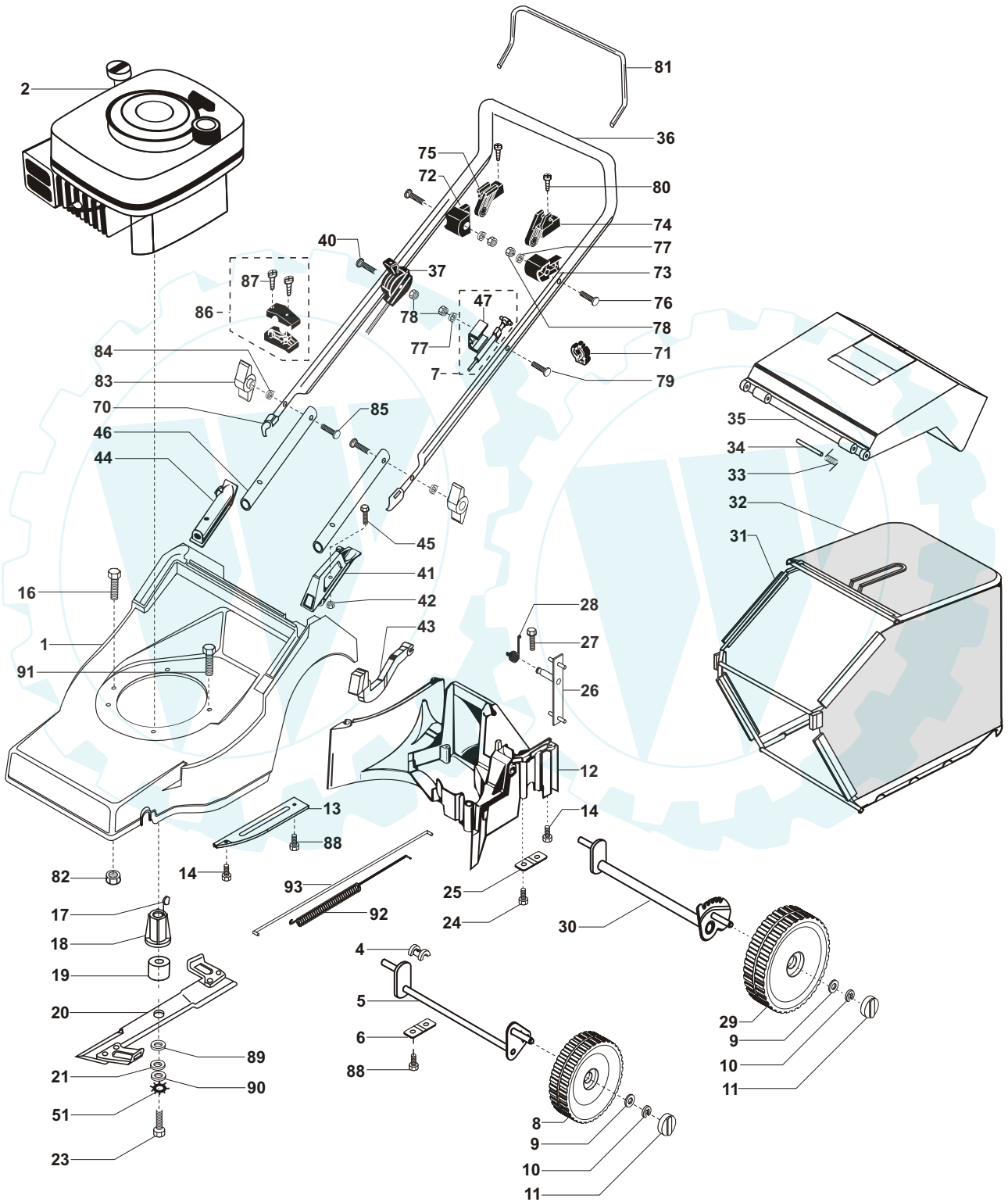

4			PM-4055					DOLMAR 
Pos.	PM-4055	Teil-Nr. Part No. No. de pièce No. de pieza	Hinweise Notes Renseign. Nota	Bezeichnung	Spezifikation Specification	Description	Désignation	Denominación
1	1	663 548 198		Gehäuse	RAL 2002	Housing	Boîtier	Carcasa
2	1	Briggs & Stratton		Motor	Quantum XTL 55	Motor	Moteur	Motor
4	2	661 300 049		Lagerschale		Half-bearing	Coquille de coussinet	Mitad de rodamiento
5	1	661 300 580		Achse vorne		Axle, front	Essieu avant	Eje delantero
6	2	661 300 101		Lagerplatte		Bearing plate	Plaque de roulement	Base cojinete
7	1	663 512 607		Bowdenzug (Motorbremse)		Control cable (motor brake)	Câble Bowden (frein moteur)	Tracción Bowden (freno motor)
8	2	661 300 499		Lauftrad vorne		Running wheel, front	Roue de roulement avant	Rueda motriz delantera
9	4	663 703 790		Scheibe		Disc	Disque	Disco
10	4	663 702 893		Wellensicherung		Shaft holder	Fusible d'arbre	Protección del eje
11	4	661 300 509		Kappe		Cap	Capuchon	Tapa
12	1	663 548 201		Heckteil		Deck section	Élément d'hayon	Parte posterior
13	1	661 300 494		Abdeckung		Cover	Recouvrement	Cubierta
14	5	908 006 205		Schraube	M6 x 20	Screw	Vis	Tornillo
16	2	663 375 953		Schraube	M8 x 40	Screw	Vis	Tornillo
17	1	663 700 390		Scheibenfeder		Woodruff key	Ressort en rondelle	Arandela elástica
18	1	663 512 427		Messerhalter		Knife holder	Porte-lame	Soporte de la cuchilla
19	1	663 548 192		Scheibe		Disc	Disque	Disco
20	1	663 531 486		Messer 1 - teilig	40 cm	Knife 1-component	Lame 1 pièce	Cuchilla de 1 pieza
21	1	663 316 913		Scheibe		Disc	Disque	Disco
23	1	663 512 512		Arretierschraube	3/8" x 85	Locking screw	Vis d'arrêt	Tornillo de bloqueo
24	4	663 543 556		Schraube	4 x 20	Screw	Vis	Tornillo
25	2	662 300 623		Achsklemmteil		Axle clamp unit	Dispositif de serrage d'essieu	Pieza de apriete del eje
26	1	661 300 523		Verstellkulissee		Shift gate	Coulisse de réglage	Bastidor ajustable
27	1	661 300 521		Arretierstift		Locking pin	Cheville d'arrêt	Pasador de bloqueo
28	1	661 300 582		Feder		Spring	Ressort	Muelle
29	2	661 300 511		Antriebsrad hinten		Drive wheel, rear	Roue d'entraînement arrière	Rueda de tracción trasera
30	1	661 300 622		Achse hinten		Axle, rear	Essieu arrière	Eje trasero
31	1	661 300 658		Rahmen		Frame	Cadre	Armazón
32	1	661 013 071		Grasfangsack		Grass collector sack	Sac à herbe	Saco para la recogida de hierba
33	2	661 300 604		Schenkelfeder		Leg spring	Ressort à branches	Muelle con patas
34	2	661 300 603		Zapfen		Pivot	Cheville	Perno
35	1	663 524 718		Heckklappe tamponiert		Deck lid, dabbed	Hayon tamponné	Tapa de la parte posterior
36	1	663 531 830		Führungsholm oben	RAL 2002	Guide tube, top	Chapeau de conduite en haut	Tirante guía arriba
37	1	663 531 833		Gasverstellung	T60	Pneumatic adjustment	Réglage d'accélérateur	Ajuste de velocidad
40	1	663 703 697		Schraube	M6 x 55	Screw	Vis	Tornillo
41	1	661 300 515		Griff		Handle	Poignée	Agarre
42	2	663 500 073		Sicherungsmutter	M8	Locknut	Contre-écrou	Tuerca de seguridad
43	1	661 300 514		Entriegelung		Release	Déverrouillage	Desbloqueo
44	1	661 300 516		Isolierung		Insulation	Isolément	Aislamiento
45	2	663 704 193		Schraube	M8 x 45	Screw	Vis	Tornillo
46	2	663 548 168		Führungsholm unten	RAL 9005	Guide tube, bottom	Chapeau de conduite en bas	Tirante guía abajo

4		PM-4055						DOLMAR 
Pos.	PM-4055	Teil-Nr. Part No. No. de pièce No. de pieza	Hinweise Notes Renseign. Nota	Bezeichnung	Spezifikation Specification	Description	Désignation	Denominación
47	1	663 518 925		Bowdenzugbefestigung		Control cable holder	Fixation câble Bowden	Fijación de la tracción Bowden
51	1	663 700 202		Scheibe		Disc	Disque	Disco
70	2	663 543 411		Schutzkappe		Protective cap	Capuchon protecteur	Tapa de protección
71	4	663 505 322		Holmklemme		Spar clamp	Pince de chapeau	Pinza del tirante
72	1	663 512 577		Widerlager rechts		Abutment right	Sommier à droite	Estribo derecha
73	1	663 512 578		Widerlager links		Abutment left	Sommier à gauche	Estribo izquierda
74	1	663 512 576		Aufnahmebügel links		Retainer arm left	Etrier de logement à gauche	Asa de recepción izquierda
75	1	663 512 723		Aufnahmebügel rechts		Retainer arm right	Etrier de logement à droite	Asa de recepción derecha
76	2	663 702 873		Schraube	6 x 45	Screw	Vis	Tornillo
77	3	663 703 005		Scheibe		Disc	Disque	Disco
78	4	663 702 849		Mutter	M8	Nut	Ecrou	Tuerca
79	1	663 703 703		Schraube	M6 x 40	Screw	Vis	Tornillo
80	2	663 703 704		Schraube	3,5 x 13	Screw	Vis	Tornillo
81	1	663 548 207		Bügel	RAL 9005	Bracket	Etrier	Asa
82	3	663 500 073		Mutter	M8	Nut	Ecrou	Tuerca
83	2	663 544 757		Flügelmutter		Butterfly nut	Ecrou à oreilles	Tuerca de mariposa
84	2	663 700 148		Scheibe		Disc	Disque	Disco
85	2	663 702 854		Schraube	M6 x 45	Screw	Vis	Tornillo
86	1	663 548 217		Holmstareinrichtung		Spar start unit	Dispositif de démarrage de chapeau	Dispositivo de arranque del tirante
87	2	663 373 264		Schraube	50 x 16	Screw	Vis	Tornillo
88	5	663 510 468		Schraube	6 x 16	Screw	Vis	Tornillo
89	1	663 300 161		Bremsscheibe		Brake disk	Disque à frein	Disco de freno
90	1	663 700 656		Tellerfeder	28 x 10	disk spring	Ressort à disques	Muelle de disco
91	1	663 700 303		Schraube	M8 x 70	Screw	Vis	Tornillo
92	1	663 546 099		Zugfeder		Tension spring	Ressort de traction	Muelle de tracción
93	1	663 290 174		Zugstange		Tie rod	Barre de remorquage	Barra de arrastre
•	1	663 302 594	ohne Abb.	Rohrsteckschlüssel mit Stift	19/21	Tubular socket wrench with pin	Clé à pipe avec cheville	Llave tubular con pasador
•	1	965 603 027	ohne Abb.	Zündkerze	Champion RJ 19 LM	Spark plug	Bougie	Bujía

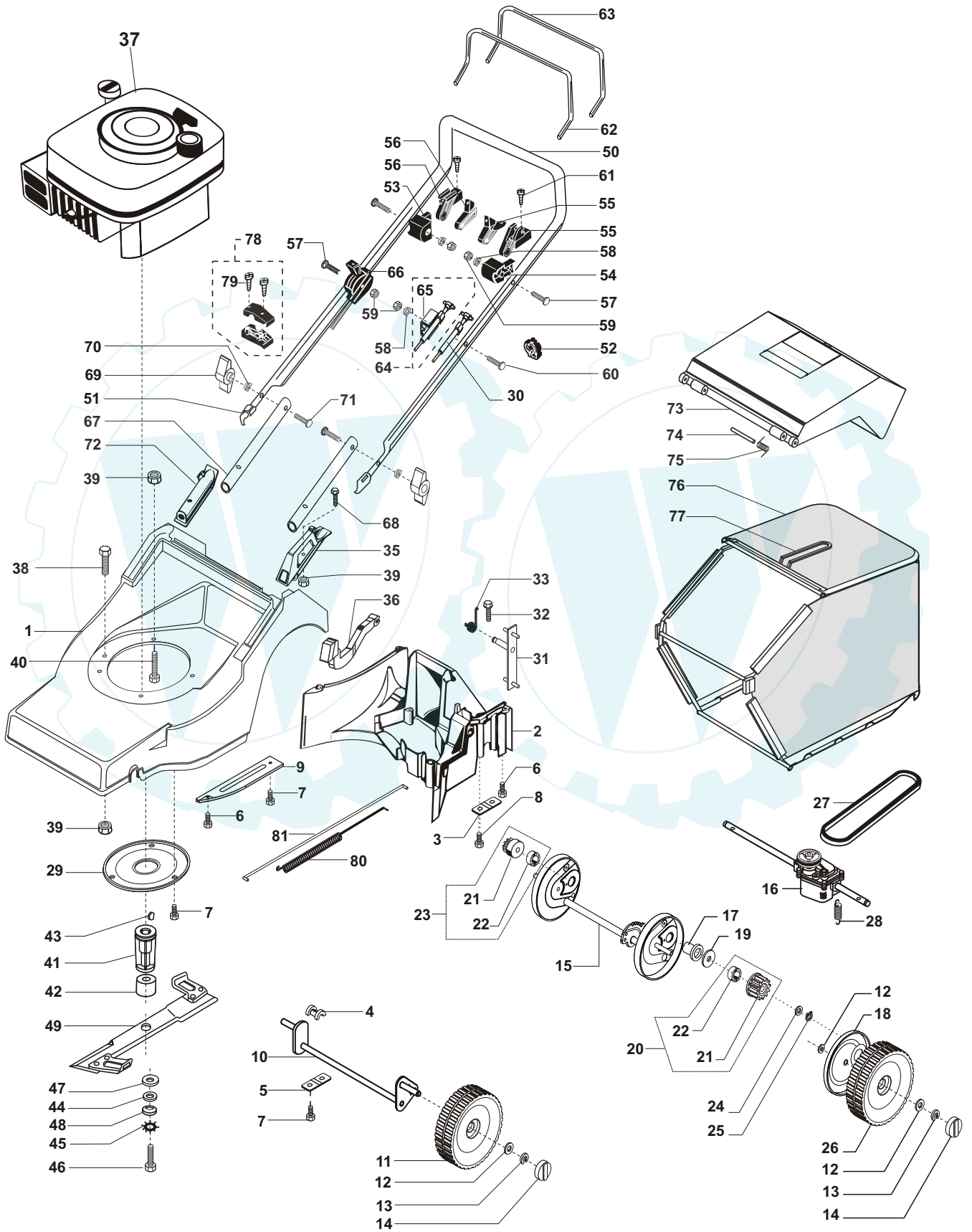

5

PM-4055 S



Pos.	PM-4055 S	Teil-Nr. Part No. No. de pièce No. de pieza	Hinweise Notes Renseign. Nota	Bezeichnung	Spezifikation Specification	Description	Désignation	Denominación
1	1	663 548 198		Gehäuse	RAL 2002	Housing	Boîtier	Carcasa
2	1	663 525 434		Heckteil		Deck section	Élément d'hayon	Parte posterior
3	2	662 300 623		Achsklemmteil		Axle clamp unit	Dispositif de serrage d'essieu	Pieza de apriete del eje
4	2	661 300 049		Lagerschale		Half-bearing	Coquille de coussinet	Mitad de rodamiento
5	2	661 300 101		Lagerplatte		Bearing plate	Plaque de roulement	Base cojinete
6	5	908 006 205		Schraube	M6 x 20	Screw	Vis	Tornillo
7	9	663 510 468		Schraube	6 x 16	Screw	Vis	Tornillo
8	4	663 543 556		Schraube	4 x 20	Screw	Vis	Tornillo
9	1	661 300 494		Abdeckung		Cover	Recouvrement	Cubierta
10	1	661 300 580		Achse vorne		Axle, front	Essieu avant	Eje delantero
11	2	661 300 499		LaufRad vorne		Running wheel, front	Roue de roulement avant	Rueda motriz delantera
12	6	663 703 790		Scheibe		Disc	Disque	Disco
13	4	663 702 893		Wellensicherung		Shaft holder	Fusible d'arbre	Protección del eje
14	4	661 300 509		Kappe		Cap	Capuchon	Tapa
15	1	663 548 134		Hinterachse		Rear axle	Essieu arrière	Eje trasero
16	1	663 527 693		Getriebe		Gear	Engrenages	Transmisión
17	2	663 548 129		Lagerbuchse		Bearing bush	Douille de roulement	Casquillo cojinete
18	2	663 300 512		Schutztopf		Protective cap	Pot de protection	Recipiente protector
19	2	663 300 011		Anlaufscheibe		Disc	Plaque de butée	Disco de arranque
20	1	663 526 745		Ritzel links kpl.		Pinion left	Pignon à gauche	Piñón izquierda
21	2	663 300 005		Ritzel		Pinion	Pignon	Piñón
22	2	663 348 875		Hülsenfreilauf		Sleeve freewheel	Course libre de manchon	Casquillo rueda libre
23	1	663 526 746		Ritzel rechts kpl.		Pinion right	Pignon à droite	Piñón derecha
24	2	663 702 387		Scheibe	12x18x0,5	Disc	Disque	Disco
25	2	663 700 489		Sicherungsring	12x1	Retainingring	Rondelle de sécurité	Arandela de seguridad
26	2	663 300 500		Antriebsrad hinten		Drive wheel, rear	Roue d'entraînement arrière	Rueda de tracción trasera
27	1	663 548 171		Keilriemen		V-belts	désér	Correa trapezoidal
28	1	663 548 226		Zugfeder		Tension spring	Ressort de traction	Muelle de tracción
29	1	663 548 255		Abdeckung		Cover	Recouvrement	Cubierta
30	1	663 526 926		Bowdenzug Kupplung		Control cable (coupling)	Câble Bowden (embrayage)	Tracción Bowden (acoplamiento)
31	1	661 300 523		Verstellkulisse		Shift gate	Coulisse de réglage	Bastidor ajustable
32	1	661 300 521		Arretierstift		Locking pin	Cheville d'arrêt	Pasador de bloqueo
33	1	661 300 582		Feder		Spring	Ressort	Muelle
35	1	661 300 515		Griff		Handle	Poignée	Agarre
36	1	661 300 514		Entriegelung		Release	Déverrouillage	Desbloqueo
37	1	Briggs & Stratton		Motor	Quantum XTL 55	Motor	Moteur	Motor
38	2	663 375 953		Schraube	M8 x 40	Screw	Vis	Tornillo
39	5	663 500 073		Mutter	M8	Nut	Ecrou	Tuerca
40	1	663 700 303		Schraube	M8 x 70	Screw	Vis	Tornillo
41	1	663 512 463		Messerhalter		Knife holder	Porte-lame	Soporte de la cuchilla
42	1	663 548 128		Scheibe		Disc	Disque	Disco
43	1	663 700 390		Scheibenfeder		Woodruff key	Ressort en rondelle	Arandela elástica
44	1	663 316 913		Scheibe		Disc	Disque	Disco
45	1	663 700 202		Scheibe		Disc	Disque	Disco

5		PM-4055 S						
Pos.	PM-4055 S	Teil-Nr. Part No. No. de pièce No. de pieza	Hinweise Notes Renseign. Nota	Bezeichnung	Spezifikation Specification	Description	Désignation	Denominación
46	1	663 512 512		Arretierschraube	3/8" x 85	Locking screw	Vis d'arrêt	Tornillo de bloqueo
47	1	663 300 161		Bremsscheibe		Brake disk	Disque à frein	Disco de freno
48	1	663 700 656		Tellerfeder	28 x 10	disk spring	Ressort à disques	Muelle de disco
49	1	663 531 486		Messer 1 - teilig	40 cm	Knife 1-component	Lame 1 pièce	Cuchilla de 1 pieza
50	1	663 531 830		Führungsholm oben	RAL 2002	Guide tube, top	Chapeau de conduite en haut	Tirante guía arriba
51	2	663 543 411		Schutzkappe		Protective cap	Capuchon protecteur	Tapa de protección
52	4	663 505 322		Holmklemme		Spar clamp	Pince de chapeau	Pinza del tirante
53	1	663 512 721		Widerlager rechts		Abutment right	Sommier à droite	Estribo derecha
54	1	663 512 722		Widerlager links		Abutment left	Sommier à gauche	Estribo izquierda
55	2	663 512 576		Aufnahmebügel links		Retainer arm left	Etrier de logement à gauche	Asa de recepción izquierda
56	2	663 512 723		Aufnahmebügel rechts		Retainer arm right	Etrier de logement à droite	Asa de recepción derecha
57	3	663 703 697		Schraube	M6 x 55	Screw	Vis	Tornillo
58	3	663 700 148		Scheibe		Disc	Disque	Disco
59	4	663 700 276		Mutter	M8	Nut	Ecrou	Tuerca
60	1	663 703 703		Schraube	M6 x 40	Screw	Vis	Tornillo
61	4	663 703 704		Schraube	3,5 x 13	Screw	Vis	Tornillo
62	1	663 548 207		Bügel	RAL 9005	Bracket	Etrier	Asa
63	1	663 548 209		Bügel	RT RAL 9005	Bracket	Etrier	Asa
64	1	663 512 607		Bowdenzug (Motorbremse)		Control cable (motor brake)	Câble Bowden (frein moteur)	Tracción Bowden (freno motor)
65	1	663 518 925		Bowdenzugbefestigung		Control cable holder	Fixation câble Bowden	Fijación de la tracción Bowden
66	1	663 531 833		Gasverstellung	T60	Pneumatic adjustment	Réglage d'accélérateur	Ajuste de velocidad
67	2	663 548 168		Führungsholm unten	RAL 9005	Guide tube, bottom	Chapeau de conduite en bas	Tirante guía abajo
68	2	663 704 193		Schraube	M8 x 45	Screw	Vis	Tornillo
69	2	663 544 757		Flügelmutter		Butterfly nut	Ecrou à oreilles	Tuerca de mariposa
70	2	663 700 148		Scheibe	ø 6,4	Disc	Disque	Disco
71	2	663 702 854		Schraube	M6 x 45	Screw	Vis	Tornillo
72	1	661 300 516		Isolierung		Insulation	Isolement	Aislamiento
73	1	663 524 718		Heckklappe tamponiert		Deck lid, dabbed	Hayon tamponné	Tapa de la parte posterior
74	2	661 300 603		Zapfen		Pivot	Cheville	Perno
75	2	661 300 604		Schenkelfeder		Leg spring	Ressort à branches	Muelle con patas
76	1	661 013 071		Grasfangsack		Grass collector sack	Sac à herbe	Saco para la recogida de hierba
77	1	661 300 658		Rahmen		Frame	Cadre	Armazón
78	1	663 548 217		Holmstearleinrichtung		Spar start unit	Dispositif de démarrage de chapeau	Dispositivo de arranque del tirante
79	2	663 373 264		Schraube	50 x 16	Screw	Vis	Tornillo
80	1	663 546 099		Zugfeder		Tension spring	Ressort de traction	Muelle de tracción
81	1	663 290 174		Zugstange		Tie rod	Barre de remorquage	Barra de arrastre
•	1	663 302 594	ohne Abb.	Rohrsteckschlüssel mit Stift	19/21	Tubular socket wrench with pin	Clé à pipe avec cheville	Llave tubular con pasador
•	1	965 603 027	ohne Abb.	Zündkerze	Champion RJ 19 LM	Spark plug	Bougie	Bujía

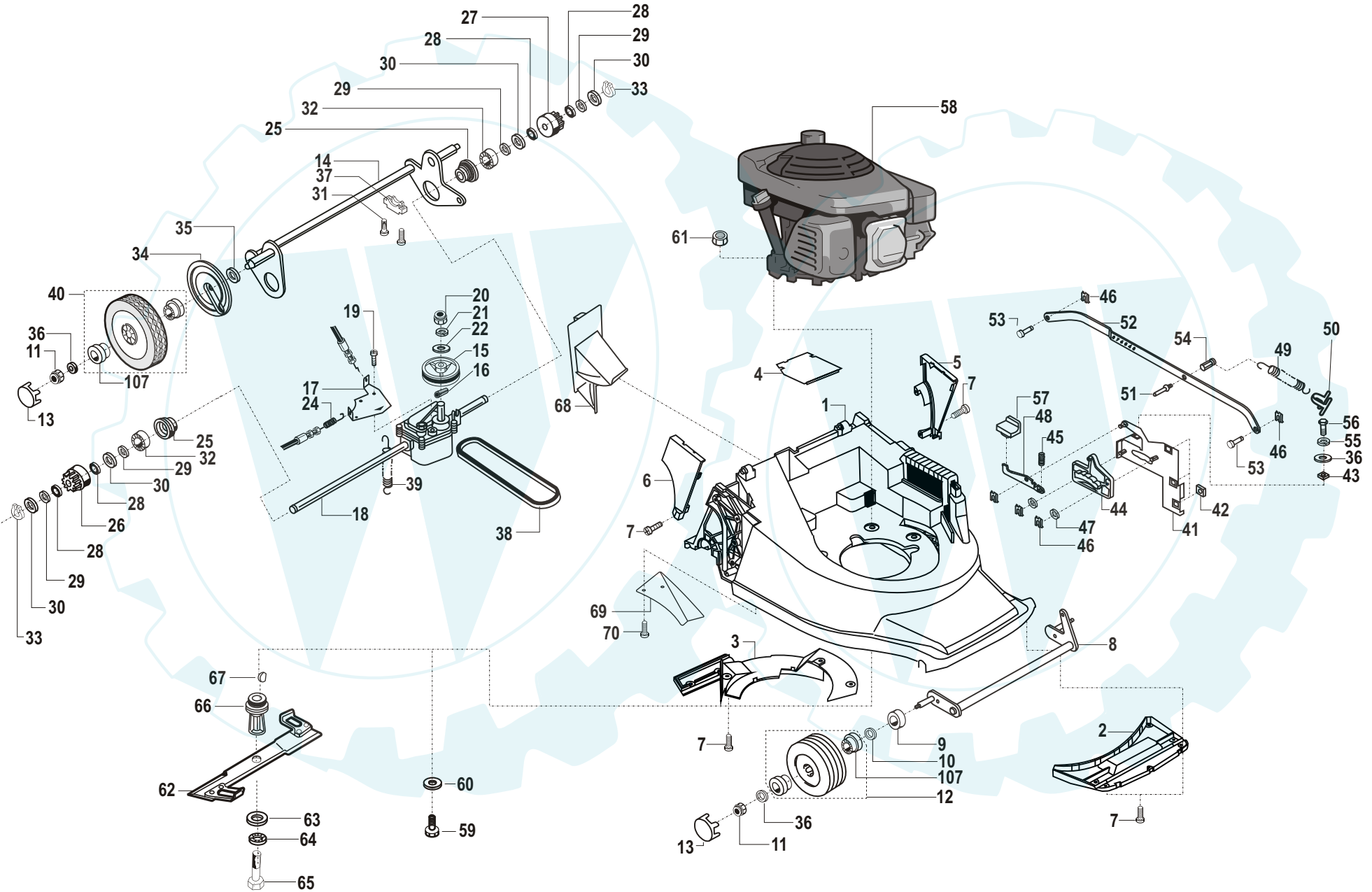

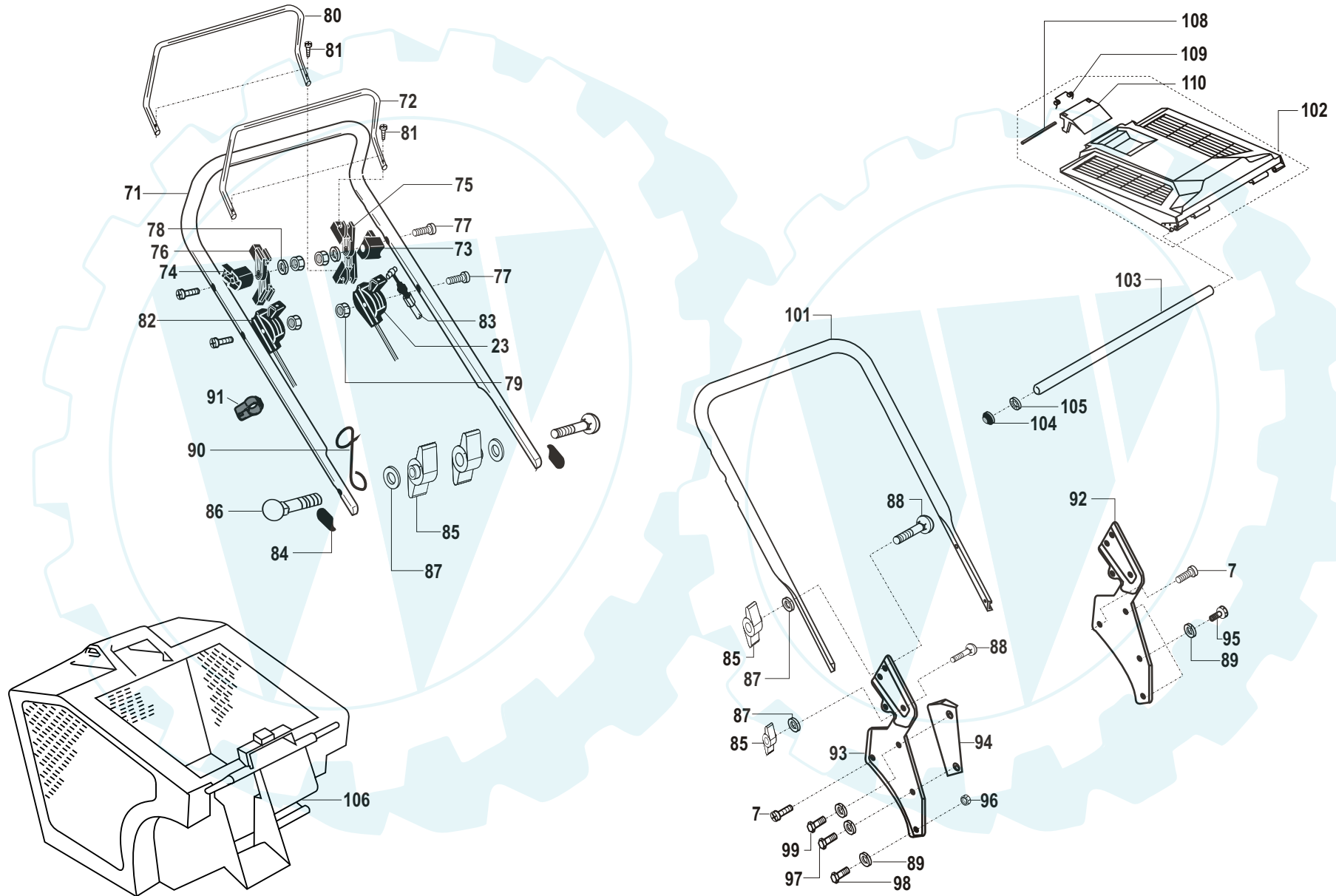

6

PM-4640 HSM



Pos.	PM-4640 HSM	Teil-Nr. Part No. No. de pièce No. de pieza	Hinweise Notes Renseign. Nota	Bezeichnung	Spezifikation Specification	Description	Désignation	Denominación
1	1	663 543 503		Gehäuse	RAL 2002	Housing	Boîtier	Carcasa
2	1	663 543 653		Abdeckung vorne	RAL 9005	Cover	Recouvrement	Cubierta
3	1	663 544 619		Abdeckung unten	RAL 9005	Cover, underneath	Recouvrement en bas	Cubierta de la parte inferior
4	1	663 543 654		Getriebeabdeckung	RAL 9005	Gear cover	Recouvrement d'engrenages	Cubierta de la transmisión
5	1	663 543 510		Seitenteil links	RAL 9005	Side section left	Élément latéral à gauche	Pieza lateral izquierda
6	1	663 543 511		Seitenteil rechts	RAL 9005	Side section right	Élément latéral à droite	Pieza lateral derecha
7	19	663 543 550		Schraube	50x14	Screw	Vis	Tornillo
8	1	663 543 594		Vorderachse		Front axle	Essieu avant	Eje delantero
9	2	663 348 394		Schutztopf		Protective cap	Pot de protection	Recipiente protector
10	2	663 701 577		Scheibe	14x24x0,5	Disc	Disque	Disco
11	4	920 406 000		Mutter	M6	Nut	Ecrou	Tuerca
12	2	663 545 143		Rad vorne	RAL 2002	Wheel front	Roue avant	Rueda delantera
13	4	663 543 180		Radkappe	RAL9005	Wheel cap	Enjoliveur	Tapa de la rueda
14	1	663 545 192		Hinterachse		Rear axle	Essieu arrière	Eje trasero
15	1	663 545 009		Keilriemenscheibe		V-belt pulley	Poulie à gorge pour courroie trapézoïdale	Disco de la correa trapezoidal
16	1	663 703 131		Spiralspannstift	4x20	Spiral pin	Goupille spiralée	Pasador espiral de sujeción
17	1	663 545 252		Getriebeblech		Gear panel	Tôle d'engrenages	Chapa de la tracción
18	1	663 545 107		Getriebe	46	Gear	Engrenages	Transmisión
19	2	663 544 007		Schraube	M8x16	Screw	Vis	Tornillo
20	1	663 701 294		Mutter		Nut	Ecrou	Tuerca
21	1	663 700 940		Scheibe	10,5	Disc	Disque	Disco
22	1	663 700 139		Scheibe	10,5	Disc	Disque	Disco
23	1	663 545 306		Bowdenzug-Schaltung		Control cable gearbox	Câble Bowden-Changement de vitesse	Tracción Bowden - cambio
24	1	663 545 305		Bowdenzug-Kupplung		Control cable (coupling)	Câble Bowden (embrayage)	Tracción Bowden (acoplamiento)
25	2	663 543 666		Lagerbuchse		Bearing bush	Douille de roulement	Casquillo cojinete
26	1	663 544 459		Ritzel rechts		Pinion right	Pignon à droite	Piñón derecha
27	1	663 544 458		Ritzel links		Pinion left	Pignon à gauche	Piñón izquierda
28	4	663 544 478		Quad-Ring		Quad ring	Anneau quad	Junta Quad-Ring
29	6	663 701 017		Scheibe	12x18x1,0	Disc	Disque	Disco
30	4	663 701 972		Scheibe	13	Disc	Disque	Disco
31	4	663 543 551		Schraube	50x26	Screw	Vis	Tornillo
32	2	663 702 256		Kugellager	6001 2RSR	Ball bearings	Roulement à billes	Rodamiento
33	2	663 702 893		Sicherungsscheibe		Retainingring	Rondelle de sécurité	Arandela de seguridad
34	2	663 543 406		Schutztopf		Protective cap	Pot de protection	Recipiente protector
35	2	663 700 624		Scheibe	15	Disc	Disque	Disco
36	5	663 700 148		Scheibe	6,4	Disc	Disque	Disco
37	2	663 543 239		Achsen-Klemmteil		Axle clamp unit	Dispositif de serrage d'essieu	Pieza de apriete del eje
38	1	663 545 050		Keilriemen		V-belts	désér	Correa trapezoidal
39	1	663 545 199		Zugfeder		Tension spring	Ressort de traction	Muelle de tracción
40	2	663 545 146		Rad-Antrieb		Wheel drive	Traction à roues	Tracción de las ruedas
41	1	663 543 621		Verstellkulisse		Shift gate	Coulisse de réglage	Bastidor ajustable
42	3	663 321 127		Käfigmutter	M8	Cage nut	Ecrou de cage	Tuerca de la caja

6

PM-4640 HSM



Pos.	PM-4640 HSM	Teil-Nr. Part No. No. de pièce No. de pieza	Hinweise Notes Renseign. Nota	Bezeichnung	Spezifikation Specification	Description	Désignation	Denominación
43	1	663 321 126		Käfigmutter	M6	Cage nut	Ecrou de cage	Tuerca de la caja
44	1	663 543 656		Verstellgriff		Shift handle	Poignée de réglage	Agarre ajustable
45	1	663 543 355		Druckfeder		Compression spring	Ressort de pression	Muelle de compresión
46	5	663 543 474		Sicherung		Fuses	Fusible	Protección
47	2	663 701 493		Scheibe	8x14x0,5	Disc	Disque	Disco
48	1	663 543 658		Rasthebel		Detent lever	Levier d'arrêt	Palanca de descanso
49	1	663 544 093		Zugfeder		Tension spring	Ressort de traction	Muelle de tracción
50	1	663 543 033		Lasche		Tab	Attache	Cubrejuntas
51	1	663 544 092		Einrastbolzen		Snap-in pin	Boulon d'accrochage	Clavija de inserción
52	1	663 543 617		Steuerstange		Handlebar	Barre de commande	Palanca de dirección
53	2	663 543 657		Bolzen		bolts	Boulon	Perno
54	1	663 544 191		Federbolzen		Spring bolt	Boulon à ressort	Perno de resorte
55	1	663 700 127		Federring		Split washer	Rondelle grower	Anillo elástico
56	1	663 702 827		Schraube	M6x20	Screw	Vis	Tornillo
57	1	663 543 659		Lösetaste		Release button	Touche de desserrage	Botón para ajuste de altura
58	1	Honda		Motor	Honda GCV135	Motor	Moteur	Motor
59	3	663 701 127		Schraube	M8x65	Screw	Vis	Tornillo
60	3	663 700 150		Scheibe	8,4	Disc	Disque	Disco
61	3	663 500 073		Mutter	M8	Nut	Ecrou	Tuerca
62	1	663 545 261		Mulchmesser		Mulch knife	Lame de mulch	Cuchilla de mantillo
63	1	663 316 913		Scheibe	50x5	Disc	Disque	Disco
64	1	663 700 202		Scheibe	10,5	Disc	Disque	Disco
65	1	663 323 110		Schraube	3/8"	Screw	Vis	Tornillo
66	1	663 543 909		Messerhalter		Knife holder	Porte-lame	Soporte de la cuchilla
67	1	663 700 390		Scheibenfeder	4x6,5	Woodruff key	Ressort en rondelle	Arandela elástica
68	1	663 545 262		Verschlusskeil		Locking chock	Cône d'obturation	Cuña de cierre
69	1	663 545 278		Abweisblech		Deflector panel	Bavette	Chapa desviadora
70	1	663 543 554		Schraube	50x22	Screw	Vis	Tornillo
71	1	663 545 316		Oberholm	RAL 2002	Top bar	Chapeau supérieur	tirante superior
72	1	663 545 128		Totmannbügel	RAL 9005	Dead-man handle, black	Homme mort - étrier noir	Barra hombre muerto, negra
73	1	663 512 721		Widerlager rechts		Abutment right	Sommier à droite	Estribo derecha
74	1	663 512 722		Widerlager links		Abutment left	Sommier à gauche	Estribo izquierda
75	2	663 512 576		Aufnahmebügel links		Retainer arm left	Etrier de logement à gauche	Asa de recepción izquierda
76	2	663 512 723		Aufnahmebügel rechts		Retainer arm right	Etrier de logement à droite	Asa de recepción derecha
77	4	663 703 697		Schraube	M6x55	Screw	Vis	Tornillo
78	2	663 703 005		Scheibe	6,4	Disc	Disque	Disco
79	4	663 702 849		Mutter	M6	Nut	Ecrou	Tuerca
80	1	663 545 167		Schalbügel	RAL9005	Terminal link	Etrier de commande	Puente conmutador
81	4	663 703 704		Schraube	3,5x13	Screw	Vis	Tornillo
82	1	663 545 307		Gasverstellung		Pneumatic adjustment	Réglage d'accélérateur	Ajuste de velocidad
83	1	663 545 165		Bowdenzug-Totmann		Control cable, dead-man	Câble Bowden-Homme mort	Tracción Bowden - mecanismo de hombre muerto
84	2	663 543 411		Schutzkappe		Protective cap	Capuchon protecteur	Tapa de protección

6

PM-4640 HSM



Pos.	PM-4640 HSM	Teil-Nr. Part No. No. de pièce No. de pieza	Hinweise Notes Renseign. Nota	Bezeichnung	Spezifikation Specification	Description	Désignation	Denominación
85	6	663 544 675		Flügelmutter	M8	Butterfly nut	Ecrou à oreilles	Tuerca de mariposa
86	2	663 529 332		Schraube	M8x50	Screw	Vis	Tornillo
87	6	663 700 138		Scheibe	8,4	Disc	Disque	Disco
88	4	663 704 441		Schraube	M8x25	Screw	Vis	Tornillo
89	6	663 700 128		Federring		Split washer	Rondelle grower	Anillo elástico
90	1	663 545 309		Starterseillager		Starter cable bearing	Palier à câble de démarrage	Depósito del cordón de encendido
91	4	663 505 322		Holmklemme		Spar clamp	Pince de chapeau	Pinza del tirante
92	1	663 545 249		Holmhalteteil links		Spar holder element, left	Élément de fixation de chapeau à gauche	Pieza soporte del tirante, izquierda
93	1	663 545 250		Holmhalteteil rechts		Spar holder element right	Élément de fixation de chapeau à droite	Pieza soporte del tirante, derecha
94	1	663 543 712		Gegenhalter		Brake arm	Contre-bouterolle	Sufridera
95	3	663 700 551		Schraube	M8x35	Screw	Vis	Tornillo
96	1	663 703 172		Mutter	M6	Nut	Ecrou	Tuerca
97	1	663 701 171		Schraube	M8x30	Screw	Vis	Tornillo
98	1	663 701 006		Schraube	M8x20	Screw	Vis	Tornillo
99	1	663 700 559		Schraube	M8x25	Screw	Vis	Tornillo
101	1	663 545 243		Unterholm	RAL 2002	Side member	Sous-chapeau	Barra inferior
102	1	663 450 278	2004 ➔	Klappe kpl.		Valves	Trappe	Tapa
103	1	663 543 715		Lagerstange		Bearing rod	Barre de coussinet	Barra de rodamiento
104	2	663 544 094		Klemmkappe		Clamp cap	Capuchon de serrage	Tapa de la pinza
105	2	663 510 566		Schnellbefestiger		Snap-on fixing	Dispositif de fixation rapide	Fijación rápida
106	1	663 545 204		Grasfangbox kpl.		Grass collector box, complete	Bac à herbe complet	Caja para la recogida de hierba, completa
107	8	663 348 701		Lager-Rad		Bearing wheel	Roue de roulement	Soporte rueda
108	1	663 543 640		Riegelstange		Bar rod	Barre de verrouillage	Barra del pasador
109	1	663 543 646		Schenkelfeder		Leg spring	Ressort à branches	Muelle con patas
110	1	663 543 626		Verschlussriegel		Locking latch	Verrou	Pestillo de cierre
•	1	663 302 594	ohne Abb.	Rohrsteckschlüssel mit Stift	19/21	Tubular socket wrench with pin	Clé à pipe avec cheville	Llave tubular con pasador

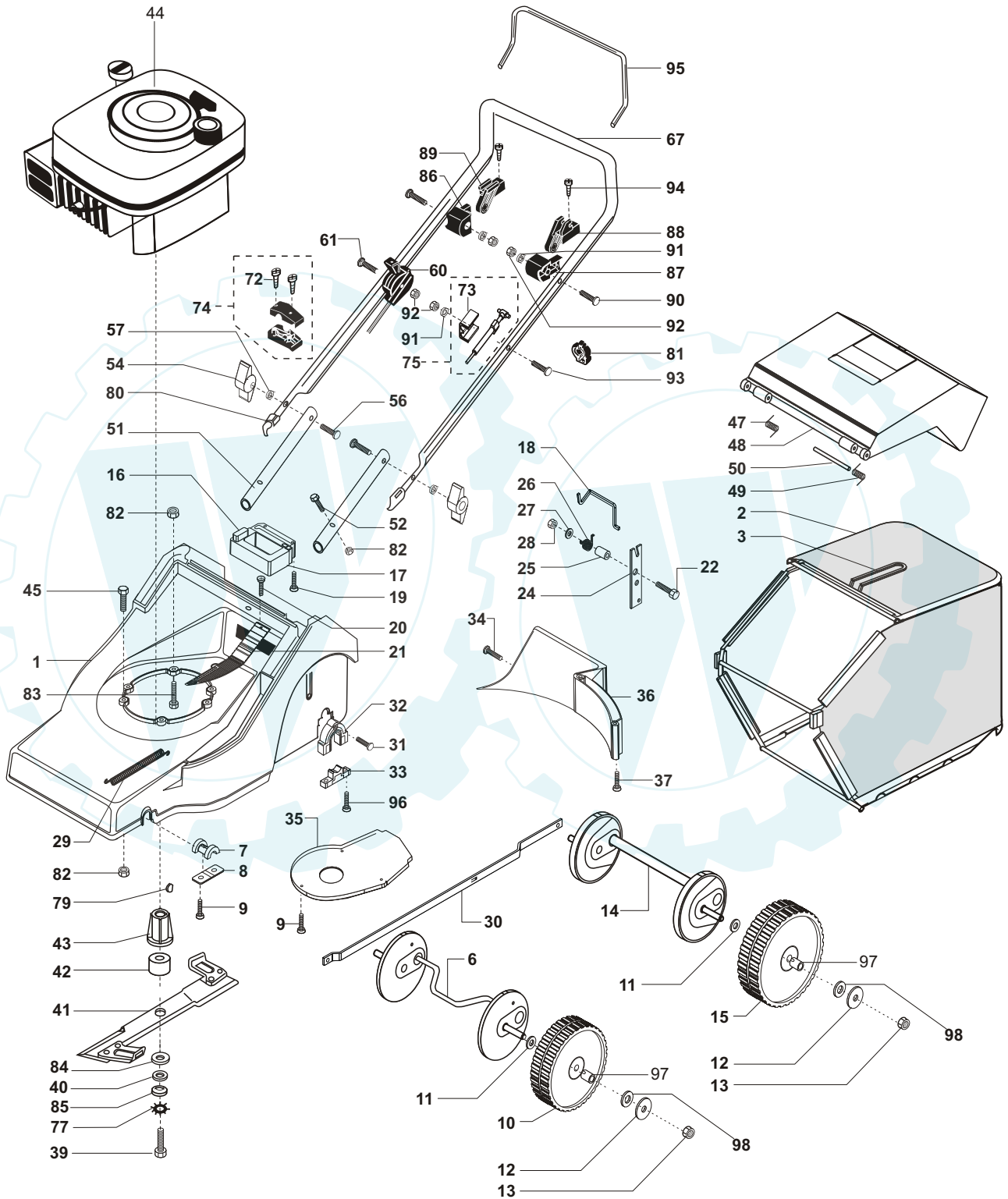

7

PM-4655

DOLMAR

Pos.	PM-4655	Teil-Nr. Part No. No. de pièce No. de pieza	Hinweise Notes Renseign. Nota	Bezeichnung	Spezifikation Specification	Description	Désignation	Denominación
1	1	663 548 199		Gehäuse	RAL 2002	Housing	Boîtier	Carcasa
2	1	661 013 081		Grasfangsack		Grass collector sack	Sac à herbe	Saco para la recogida de hierba
3	1	661 301 092		Rahmen		Frame	Cadre	Armazón
6	1	663 546 133		Achse vorne		Axle, front	Essieu avant	Eje delantero
7	2	661 300 049		Lagerschale		Half-bearing	Coquille de coussinet	Mitad de rodamiento
8	2	661 300 101		Platte		plate	Plaque	Plancha
9	7	663 510 468		Schraube	SFS Tapt 6 x 16	Screw	Vis	Tornillo
10	2	661 300 028		Laufgrad vorne (Kunststoff)		Running wheel, front	Roue de roulement avant	Rueda motriz delantera
11	4	663 701 017		Scheibe	Ø 12	Disc	Disque	Disco
12	4	663 546 137		Radkappe		Wheel cap	Enjoliveur	Tapa de la rueda
13	4	663 701 124		Mutter	M8	Nut	Ecrou	Tuerca
14	1	663 546 134		Achse hinten		Axle, rear	Essieu arrière	Eje trasero
15	2	661 300 054		Laufgrad hinten		Running wheel, rear	Roue de roulement arrière	Rueda motriz trasera
16	1	661 300 020		Entriegelung		Release	Déverrouillage	Desbloqueo
17	1	661 300 019		Griff		Handle	Poignée	Agarre
18	1	661 300 007		Stange		Bar	Barre	Barra
19	2	661 529 550		Schraube	M6 x 30	Screw	Vis	Tornillo
20	2	663 543 556		Schraube	PT-KB 40 x 20	Screw	Vis	Tornillo
21	1	661 300 017		Blende		Screen	Panneau	Placa
22	1	663 702 812		Schraube	M10 x 55	Screw	Vis	Tornillo
24	1	661 300 048		Hebel		Lever	Levier	Palanca
25	1	661 300 010		Distanzstück		Spacer	Pièce d'écartement	Pieza distanciadora
26	1	661 300 095		Rückstellfeder		Return spring	Ressort de rappel	Muelle de retroceso
27	1	663 700 139		Scheibe	Ø 10,5	Disc	Disque	Disco
28	1	663 700 122		Sicherungsmutter	M10	Locknut	Contre-écrou	Tuerca de seguridad
29	1	661 300 820		Zugfeder		Tension spring	Ressort de traction	Muelle de tracción
30	1	661 300 016		Zugstange		Tie rod	Barre de remorquage	Barra de arrastre
31	2	663 337 916		Schraube	PT-KB 50 x 16	Screw	Vis	Tornillo
32	2	661 300 050		Halterung oben		Holder, top	Fixation en haut	Soporte arriba
33	2	661 300 051		Halterung unten		Holder, bottom	Fixation en bas	Soporte abajo
34	1	663 543 550		Schraube	PT-KB 50 x 14	Screw	Vis	Tornillo
35	1	661 290 288		Abdeckung		Cover	Recouvrement	Cubierta
36	1	661 300 006		Abweiser		Deflector	Diviseur de sabot intérieur	Desviador
37	2	908 006 205		Schraube	6 x 20	Screw	Vis	Tornillo
39	1	663 512 512		Schraube	3/8" x 85	Screw	Vis	Tornillo
40	1	663 316 913		Scheibe		Disc	Disque	Disco
41	1	663 513 619		Messer 3 - teilig	46 cm	Knife 3-component	Lame 3 pièces	Cuchilla de 3 piezas
42	1	663 548 192		Distanzscheibe		Spacer washer	Rondelle d'écartement	Disco dis tanciador
43	1	663 512 427		Messerkupplung		Knife coupling	Accouplement de lame	Acoplamiento de la cuchilla
44	1	Briggs & Stratton		Motor	Quantum XTL 55	Motor	Moteur	Motor
45	2	663 375 953		Schraube	8 x 40	Screw	Vis	Tornillo
47	1	661 301 722		Feder rechts		Spring right	Ressort à droite	Muelle derecho
48	1	663 524 725		Heckklappe tamponiert		Deck lid, dabbed	Hayon tamponné	Tapa de la parte posterior
49	1	661 301 731		Feder links		Spring left	Ressort à gauche	Muelle izquierdo

7

PM-4655

DOLMAR

Pos.	PM-4655	Teil-Nr. Part No. No. de pièce No. de pieza	Hinweise Notes Renseign. Nota	Bezeichnung	Spezifikation Specification	Description	Désignation	Denominación
50	1	661 301 126		Zapfen		Pivot	Cheville	Perno
51	2	663 548 169		Führungsholm unten		Guide tube, bottom	Chapeau de conduite en bas	Tirante guía abajo
52	4	663 704 193		Schraube	M8 x 45	Screw	Vis	Tornillo
54	2	663 544 757		Flügelmutter		Butterfly nut	Ecrou à oreilles	Tuerca de mariposa
56	2	663 702 854		Schraube	M6 x 45	Screw	Vis	Tornillo
57	2	663 700 148		Scheibe	Ø 6,5	Disc	Disque	Disco
60	1	663 531 821		Gasverstellung	T60	Pneumatic adjustment	Réglage d'accélérateur	Ajuste de velocidad
61	1	663 703 697		Schraube	M6 x 55	Screw	Vis	Tornillo
67	1	663 531 831		Führungsholm oben	RAL 2002	Guide tube, top	Chapeau de conduite en haut	Tirante guía arriba
72	2	663 373 264		Schraube	50 x 16	Screw	Vis	Tornillo
73	1	663 518 925		Bowdenzugbefestigung		Control cable holder	Fixation câble Bowden	Fijación de la tracción Bowden
74	1	663 548 217		Holstarteinrichtung		Spar start unit	Dispositif de démarrage de chapeau	Dispositivo de arranque del tirante
75	1	663 512 607		Bowdenzug (Motorbremse)		Control cable (motor brake)	Câble Bowden (frein moteur)	Tracción Bowden (freno motor)
77	1	663 700 202		Scheibe	Ø 10,5	Disc	Disque	Disco
79	1	663 700 390		Federscheibe		Spring washer	Rondelle élastique	Disco amortiguador
80	2	663 543 411		Schutzkappe		Protective cap	Capuchon protecteur	Tapa de protección
81	4	663 505 322		Holmklemme		Spar clamp	Pince de chapeau	Pinza del tirante
82	7	663 500 073		Mutter	M8	Nut	Ecrou	Tuerca
83	1	663 700 303		Schraube	M8 x 70	Screw	Vis	Tornillo
84	1	663 300 161		Bremsscheibe		Brake disk	DISQUE À FREIN	Disco de freno
85	1	663 700 656		Tellerfeder	28 x 10	disk spring	Ressort à disques	Muelle de disco
86	1	663 512 577		Widerlager rechts		Abutment right	Sommier à droite	Estribo derecha
87	1	663 512 578		Widerlager links		Abutment left	Sommier à gauche	Estribo izquierda
88	1	663 512 576		Aufnahmebügel links		Retainer arm left	Etrier de logement à gauche	Asa de recepción izquierda
89	1	663 512 723		Aufnahmebügel rechts		Retainer arm right	Etrier de logement à droite	Asa de recepción derecha
90	2	663 702 873		Schraube	M6 x 45	Screw	Vis	Tornillo
91	3	663 700 148		Scheibe	Ø 6,4	Disc	Disque	Disco
92	4	663 702 849		Mutter	M6	Nut	Ecrou	Tuerca
93	1	663 703 703		Schraube	M6 x 40	Screw	Vis	Tornillo
94	2	663 703 704		Schraube	3,5 x 13	Screw	Vis	Tornillo
95	1	663 548 208		Bügel	RAL 9005	Bracket	Etrier	Asa
96	4	663 543 551		Schraube	PT - KB 50 x 26	Screw	Vis	Tornillo
97	8	663 510 923		Kugellager	KL 4.12	Ball bearings	Roulement à billes	Rodamiento
98	4	663 701 083		Scheibe	Ø 8,4	Disc	Disque	Disco
•	1	663 302 594	ohne Abb.	Rohrsteckschlüssel mit Stift	19/21	Tubular socket wrench with pin	Clé à pipe avec cheville	Llave tubular con pasador
•	1	965 603 027	ohne Abb.	Zündkerze	Champion RJ 19 LM	Spark plug	Bougie	Bujía

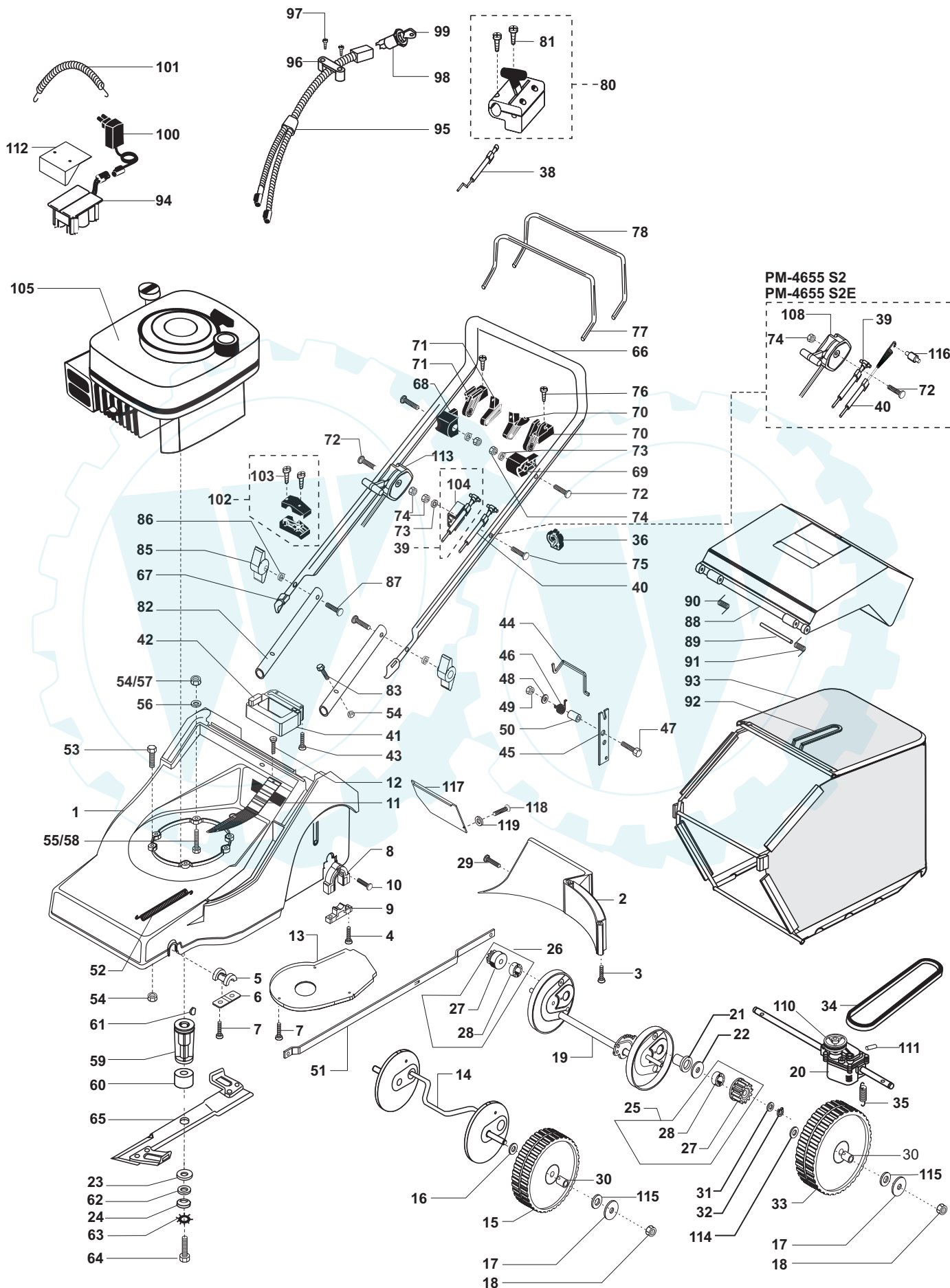

8

PM-4655 S / S2 / S2E, PM-4650 HS

DOLMAR

Pos.	PM-4655 S	PM-4655 S2	PM-4655 S2E	PM-4650 HS	Teil-Nr. Part No. No. de pièce No. de pieza	Hinweise Notes Renseign. Nota	Bezeichnung	Spezifikation Specification	Description	Désignation	Denominación
1	1	1	1	1	663 548 196	2004 →	Gehäuse	RAL 2002	Housing	Boîtier	Carcasa
2	1	1	1	1	661 300 006		Abweiser		Deflector	Diviseur de sabot intérieur	Desviador
3	2	2	2	2	663 525 779		Schraube	6 x 20	Screw	Vis	Tornillo
4	4	4	4	4	663 543 551		Schraube	50 x 26	Screw	Vis	Tornillo
5	2	2	2	2	661 300 049		Lagerschale		Half-bearing	Coquille de coussinet	Mitad de rodamiento
6	2	2	2	2	661 300 101		Platte		plate	Plaque	Plancha
7	7	7	7	7	663 510 468		Schraube	6 x 16	Screw	Vis	Tornillo
8	2	2	2	2	661 300 050		Halterung oben		Holder, top	Fixation en haut	Soporte arriba
9	2	2	2	2	661 300 051		Halterung unten		Holder, bottom	Fixation en bas	Soporte abajo
10	2	2	2	2	663 337 916		Schraube	50 x 16	Screw	Vis	Tornillo
11	1	1	1	1	661 300 017		Blende		Screen	Panneau	Placa
12	2	2	2	2	663 543 556		Schraube	40 x 20	Screw	Vis	Tornillo
13	1	1	1	1	661 290 288		Abdeckung		Cover	Recouvrement	Cubierta
14	1	1	1	1	663 546 133		Achse vorne		Axle, front	Essieu avant	Eje delantero
15	2	2	2	2	661 300 028		Laufrolle vorne (Kunststoff)		Running wheel, front	Roue de roulement avant	Rueda motriz delantera
16	2	2	2	2	663 701 017		Scheibe	Ø 12	Disc	Disque	Disco
17	4	4	4	4	663 546 137		Radkappe		Wheel cap	Enjoliveur	Tapa de la rueda
18	4	4	4	4	663 701 124		Mutter	M8	Nut	Ecrou	Tuerca
19	1	1	1	1	663 546 135		Achse hinten		Axle, rear	Essieu arrière	Eje trasero
20	1			1	663 527 694		Getriebe		Gear	Engrenages	Transmisión
20		1	1		663 531 509		Getriebe		Gear	Engrenages	Transmisión
21	2	2	2	2	663 548 129		Lagerbuchse		Bearing bush	Douille de roulement	Casquillo cojinete
22	2	2	2	2	661 300 011		Bundscheibe		Washer	Disque à collet	Arandela de base
23	1	1	1	1	663 300 161		Bremsscheibe		Brake disk	DISQUE À FREIN	Disco de freno
24	1	1	1	1	663 700 656		Tellerfeder	28 x 10	disk spring	Ressort à disques	Muelle de disco
25	1	1	1	1	663 526 745		Ritzel kpl. links		Pinion coupling left	Pignon complet à gauche	Piñón izquierda completo
26	1	1	1	1	663 526 746		Ritzel kpl. rechts		Pinion coupling right	Pignon complet à droite	Piñón derecha completo
27	2	2	2	2	661 300 005		Ritzel	Z 20	Pinion	Pignon	Piñón
28	2	2	2	2	663 348 875		Hülsenfreilauf		Sleeve freewheel	Course libre de manchon	Casquillo rueda libre
29	1	1	1	1	663 543 550		Schraube	PF-KB 50 x 14	Screw	Vis	Tornillo
30	8	8	8	8	663 510 923		Kugellager		Ball bearings	Roulement à billes	Rodamiento
31	2	2	2	2	663 701 017		Scheibe	12 x 18 x 1,0	Disc	Disque	Disco
32	2	2	2	2	663 700 489		Sicherungsring	12 x 1	Retainingring	Rondelle de sécurité	Arandela de seguridad
33	2	2	2	2	661 300 029		Antriebsrad (Kunststoff)		Drive wheel (plastic)	ROUE D'ENTRAÎNEMENT (MATIÈRE PLASTIQUE)	Rueda de tracción (plástico)
34	1	1	1	1	663 548 166		Keilriemen		V-belts	désert	Correa trapezoidal
35	1	1	1	1	663 308 450		Zugfeder		Tension spring	Ressort de traction	Muelle de tracción
36	4	4	4	4	663 505 322		Holmklemme		Spar clamp	Pince de chapeau	Pinza del tirante
38			1		663 332 979		Bowdenzug (Fernbedienung)		Control cable (remote control)	Câble Bowden (télécommande)	Tracción Bowden (control remoto)
39	1	1	1		663 512 607		Bowdenzug (Motorbremse)		Control cable (motor brake)	Câble Bowden (frein moteur)	Tracción Bowden (freno motor)
39				1	663 525 028		Bowdenzug (Motorbremse)		Control cable (motor brake)	Câble Bowden (frein moteur)	Tracción Bowden (freno motor)
40	1			1	663 526 925		Bowdenzug (Kupplung)		Control cable (coupling)	Câble Bowden (embrayage)	Tracción Bowden (acoplamiento)
40		1	1		663 548 319		Bowdenzug (Kupplung)		Control cable (coupling)	Câble Bowden (embrayage)	Tracción Bowden (acoplamiento)
41	1	1	1	1	661 300 019		Griff		Handle	Poignée	Agarre
42	1	1	1	1	661 300 020		Entriegelung		Release	Déverrouillage	Desbloqueo
43	2	2	2	2	661 529 550		Schraube	6 x 30	Screw	Vis	Tornillo
44	1	1	1	1	661 300 007		Stange		Bar	Barre	Barra
45	1	1	1	1	661 300 048		Hebel		Lever	Levier	Palanca
46	1	1	1	1	661 300 095		Feder		Spring	Ressort	Muelle
47	1	1	1	1	663 702 812		Schraube	10 x 55	Screw	Vis	Tornillo

8

PM-4655 S / S2 / S2E, PM-4650 HS



Pos.					Teil-Nr. Part No. No. de pièce No. de pieza	Hinweise Notes Renseign. Nota	Bezeichnung	Spezifikation Specification	Description	Désignation	Denominación
	PM-4655 S	PM-4655 S2	PM-4655 S2E	PM-4650 HS							
48	1	1	1	1	663 700 139		Scheibe	Ø 10,5	Disc	Disque	Disco
49	1	1	1	1	663 700 122		Sicherungsmutter	M10	Locknut	Contre-écrou	Tuerca de seguridad
50	1	1	1	1	661 300 010		Distanz		Spacer	Ecartement	Distanciador
51	1	1	1	1	661 300 016		Zugstange		Tie rod	Barre de remorquage	Barra de arrastre
52	1	1	1	1	661 300 820		Feder		Spring	Ressort	Muelle
53	2	2	2		663 375 953		Schraube	M8 x 40	Screw	Vis	Tornillo
54	7	7	7	6	663 500 073		Mutter	M8	Nut	Ecrou	Tuerca
55	1	1	1		663 700 303		Schraube	M8 x 70	Screw	Vis	Tornillo
56				1	663 700 128		Federring	B8	Split washer	Rondelle grower	Anillo elástico
57				1	663 700 108		Mutter	M8	Nut	Ecrou	Tuerca
58				3	663 500 207		Schraube	M8 x 50	Screw	Vis	Tornillo
59	1	1	1	1	663 512 463		Messerkupplung		Knife coupling	Accouplement de lame	Acoplamiento de la cuchilla
60	1	1	1	1	663 548 128		Distanzscheibe		Spacer washer	Rondelle d'écartement	Disco dis tanciador
61	1	1	1	1	663 700 390		Scheibenfeder		Woodruff key	Ressort en rondelle	Arandela elástica
62	1	1	1	1	663 316 913		Scheibe	D 50 x 5	Disc	Disque	Disco
63	1	1	1	1	663 700 202		Scheibe	Ø 10,5	Disc	Disque	Disco
64	1	1	1	1	663 512 512		Schraube	3/8" x 85	Screw	Vis	Tornillo
65	1	1	1	1	663 513 619		Messer 3 - teilig	46 cm	Knife 3-component	Lame 3 pièces	Cuchilla de 3 piezas
66	1			1	663 531 831		Holm oben	RAL 2002	Spar, top	Chapeau en haut	Tirante arriba
66		1			663 531 817		Holm oben	RAL 2002	Spar, top	Chapeau en haut	Tirante arriba
66			1		663 531 826		Holm oben	RAL 2002	Spar, top	Chapeau en haut	Tirante arriba
67	2	2	2	2	663 543 411		Schutzkappe		Protective cap	Capuchon protecteur	Tapa de protección
68	1	1	1	1	663 512 721		Widerlager rechts		Abutment right	Sommier à droite	Estribo derecha
69	1	1	1	1	663 512 722		Widerlager links		Abutment left	Sommier à gauche	Estribo izquierda
70	2	2	2	2	663 512 576		Aufnahmebügel links		Retainer arm left	Etrier de logement à gauche	Asa de recepción izquierda
71	2	2	2	2	663 512 723		Aufnahmebügel rechts		Retainer arm right	Etrier de logement à droite	Asa de recepción derecha
72	3	4	4	3	663 703 697		Schraube	M6 x 55	Screw	Vis	Tornillo
73	3	2	2	3	663 703 005		Scheibe	Ø 6,4	Disc	Disque	Disco
74	4	4	4	4	663 702 849		Sicherungsmutter	M6	Locknut	Contre-écrou	Tuerca de seguridad
75	1			1	663 703 703		Schraube	M6 x 40	Screw	Vis	Tornillo
76	4	4	4	4	663 703 704		Schraube	3,5 x 13	Screw	Vis	Tornillo
77	1	1	1	1	663 548 208		Bügel Totmann schwarz		bracket, dead-man, black	Etrier homme mort noir	Asa hombre muerto, negro
78	1	1	1	1	663 548 210		Bügel RT schwarz		Bracket	Etrier	Asa
80			1		663 548 300		Motorfernbedienung	B&S Motor	Motor remote control	Télécommande moteur	Control remoto del motor
81			4		663 543 556		Schraube	40 x 20	Screw	Vis	Tornillo
82	2	2	2	2	663 548 169		Holm unten	RAL 9005	Spar, bottom	Chapeau en bas	Tirante abajo
83	4	4	4	4	663 704 193		Schraube	M8 x 45	Screw	Vis	Tornillo
85	2	2	2	2	663 544 757		Flügelmutter		Butterfly nut	Ecrou à oreilles	Tuerca de mariposa
86	2	2	2	2	663 700 148		Scheibe	Ø 6,4	Disc	Disque	Disco
87	2	2	2	2	663 702 854		Schraube	M6 x 45	Screw	Vis	Tornillo
88	1	1	1	1	663 524 725		Heckklappe tamponiert		Deck lid, dabbed	Hayon tamponné	Tapa de la parte posterior
89	1	1	1	1	661 301 126		Lagerstange		Bearing rod	Barre de coussinet	Barra de rodamiento
90	1	1	1	1	661 301 722		Feder rechts		Spring right	Ressort à droite	Muelle derecho
91	1	1	1	1	661 301 731		Feder links		Spring left	Ressort à gauche	Muelle izquierdo
92	1	1	1	1	661 301 092		Rahmen		Frame	Cadre	Armazón
93	1	1	1	1	661 013 081		Grasfangsack		Grass collector sack	Sac à herbe	Saco para la recogida de hierba
94				1	663 529 201		Batterie		Battery	Batterie	Batería
95				1	663 524 820		Kabelbaum		Cable harness	Faisceau de câbles	Arnés de cables
96				1	663 329 947		Zugentlastung		strain relief	Décharge de traction	Dispositivo de contracción

8

PM-4655 S / S2 / S2E, PM-4650 HS



Pos.	PM-4655 S	PM-4655 S2	PM-4655 S2E	PM-4650 HS	Teil-Nr. Part No. No. de pièce No. de pieza	Hinweise Notes Renseign. Nota	Bezeichnung	Spezifikation Specification	Description	Désignation	Denominación
97			2		663 510 281		Schraube	35 x 20	Screw	Vis	Tornillo
98			1		663 332 418		Zündschloß		Ignition lock	Serrure de contact	Contacto
99			2		663 343 198		Zündschlüssel		Ignition key	Clé de contact	Llave de contacto
100			1		663 332 867		Ladegerät		Charger	Chargeur de batteries	Cargador
101			1		661 300 625		Befestigungsfeder		Fastening spring	Ressort de fixation	Muelle de fijación
102	1	1	1	1	663 548 217		Holmstarteinrichtung		Spar start unit	Dispositif de démarrage de chapeau	Dispositivo de arranque del tirante
103	2	2	2	2	663 373 264		Schraube	50 x 16	Screw	Vis	Tornillo
104	1			1	663 518 925		Widerlager		Abutment	Sommier	Estribo
105	1	1			Briggs & Stratton		Motor	Quantum XTL 55	Motor	Moteur	Motor
105			1		Briggs & Stratton		Motor Quantum	XTL 55 ES	Motor	Moteur	Motor
105				1	Honda		Motor Honda	GCV 160	Motor	Moteur	Motor
108		1	1		663 531 822		Bowdenzug 2-Gang T60		Control cable 2-gear T60	Câble Bowden 2 vitesses T60	Tracción Bowden 2 marchas T60
110		1	1		663 531 547		Keilriemenscheibe		V-belt pulley	Poulie à gorge pour courroie trapézoïdale	Disco de la correa trapezoidal
111		1	1		663 527 338		Spannhülse	5 x 36	Clamping sleeve	Douille de serrage	Manguito y tuerca de apriete
112			1		663 525 363		Batteriepolabdeckung		Battery pole cover	Recouvrement de pôle de batterie	Cubierta de los polos de la batería
113	1	1			663 531 821		Gasverstellung	T60	Pneumatic adjustment	Réglage d'accélérateur	Ajuste de velocidad
113				1	663 531 828		Gasverstellung	T60	Pneumatic adjustment	Réglage d'accélérateur	Ajuste de velocidad
114	2	2	2	2	661 300 831		Distanzstück	Ø 13	Spacer	Pièce d'écartement	Pieza distanciadora
115	4	4	4	4	663 701 083		Scheibe	Ø 8,4	Disc	Disque	Disco
116		1	1		663 545 253	2004 ➡	Lagerbolzen		Bearing bolt	Boulon de roulement	Pasador del cojinete
117	1	1	1	1	663 543 655	2004 ➡	Getriebeabdeckung		Gear cover	Recouvrement d'engrenages	Cubierta de la transmisión
118	2	2	2	2	663 701 138	2004 ➡	Schraube	4,2x13	Screw	Vis	Tornillo
119	2	2	2	2	924 805 300	2004 ➡	Scheibe	A Ø 5,3	Disc	Disque	Disco
•	1	1	1	1	663 302 594	ohne Abb.	Rohrsteckschlüssel mit Stift	19/21	Tubular socket wrench with pin	Clé à pipe avec cheville	Llave tubular con pasador
•	1	1	1		965 603 027	ohne Abb.	Zündkerze	Champion RJ 19 LM	Spark plug	Bougie	Bujía

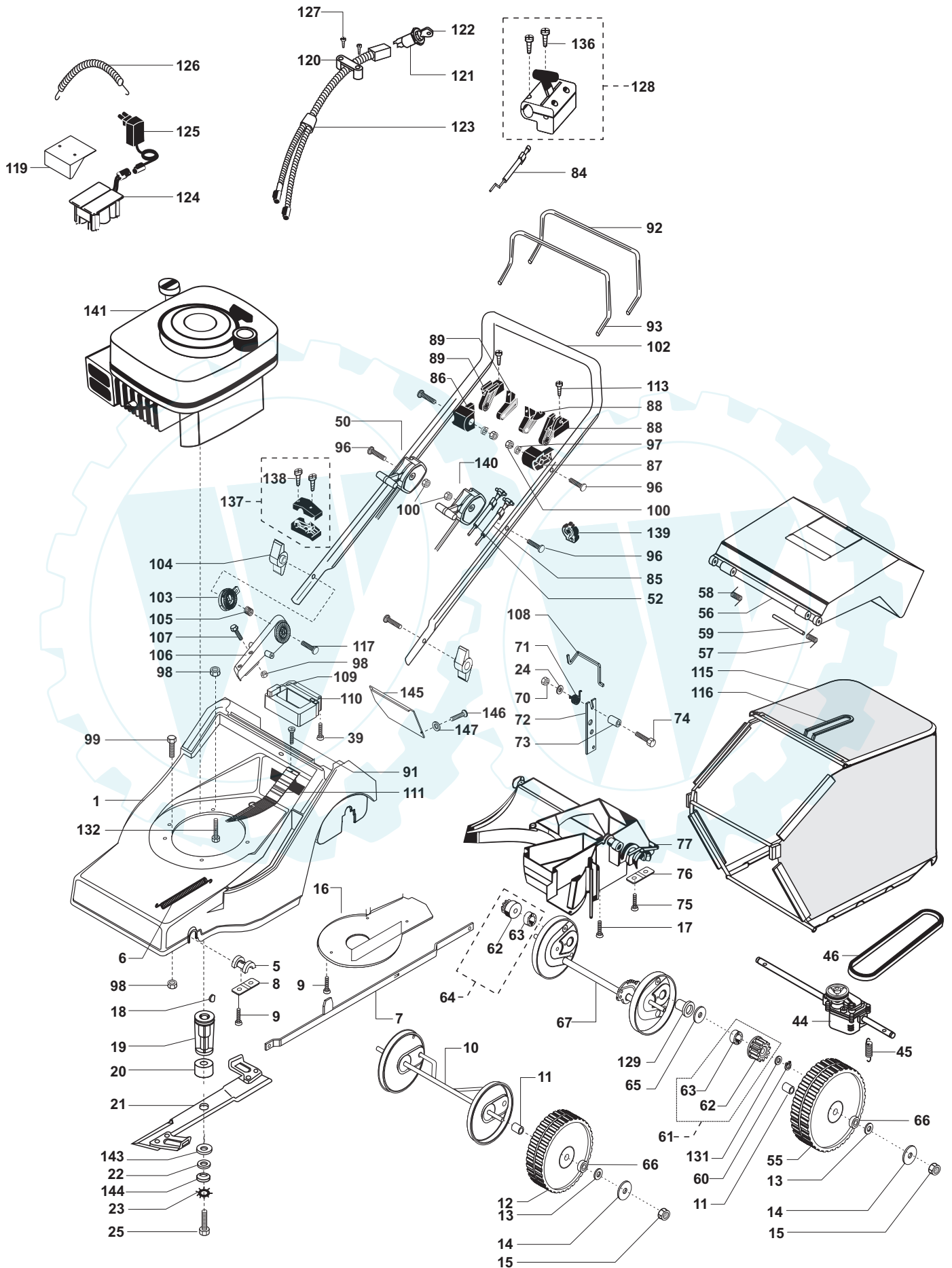

9			PM-5355 S / SE					DOLMAR	
Pos.	PM-5355 S	PM-5355 SE	Teil-Nr. Part No. No. de pièce No. de pieza	Hinweise Notes Renseign. Nota	Bezeichnung	Spezifikation Specification	Description	Désignation	Denominación
1	1	1	663 548 197	2004 →	Gehäuse	RAL 2002	Housing	Boîtier	Carcasa
5	2	2	661 300 049		Lagerschale		Half-bearing	Coquille de coussinet	Mitad de rodamiento
6	1	1	661 300 820		Zugfeder		Tension spring	Ressort de traction	Muelle de tracción
7	1	1	661 300 844		Zugstange		Tie rod	Barre de remorquage	Barra de arrastre
8	2	2	661 300 101		Platte		plate	Plaque	Plancha
9	7	7	663 510 468		Schraube	6 x 16	Screw	Vis	Tornillo
10	1	1	663 546 128		Achse vorne		Axle, front	Essieu avant	Eje delantero
11	4	4	661 300 831		Distanzstück		Spacer	Pièce d'écartement	Pieza distanciadora
12	2	2	661 300 028		Laufrolle vorne (Kunststoff)		Running wheel, front	Roue de roulement avant	Rueda motriz delantera
13	4	4	663 701 083		Scheibe	Ø 8,4	Disc	Disque	Disco
14	4	4	663 546 137		Radkappe		Wheel cap	Enjoliveur	Tapa de rueda
15	4	4	663 701 124		Mutter	M8	Nut	Ecrou	Tuerca
16	1	1	661 300 821		Abdeckung		Cover	Recouvrement	Cubierta
17	6	6	663 525 779		Schraube	M6 x 20	Screw	Vis	Tornillo
18	1	1	663 700 390		Scheibenfeder		Woodruff key	Ressort en rondelle	Arandela elástica
19	1	1	663 512 463		Messerkupplung		Knife coupling	Accouplement de lame	Acoplamiento de la cuchilla
20	1	1	663 548 144		Distanzscheibe		Spacer washer	Rondelle d'écartement	Disco dis tanciadador
21	1	1	663 531 487		Messer	53 cm	Knife	Lame	Cuchilla
22	1	1	663 316 913		Scheibe	Ø 50 x 5	Disc	Disque	Disco
23	1	1	663 700 202		Scheibe	Ø 10,5	Disc	Disque	Disco
24	1	1	663 700 139		Scheibe	Ø 10,5	Disc	Disque	Disco
25	1	1	663 329 907		Schraube	3/8" x 100	Screw	Vis	Tornillo
39	2	2	661 529 550		Schraube	6 x 30	Screw	Vis	Tornillo
44	1	1	663 527 695		Getriebe		Gear	Engrenages	Transmisión
45	1	1	663 548 256		Feder		Spring	Ressort	Muelle
46	1	1	663 548 170		Keilriemen	53	V-belts	désér	Correa trapezoidal
50	1	1	663 531 821		Gasverstellung	T60	Pneumatic adjustment	Réglage d'accélérateur	Ajuste de velocidad
52	1	1	663 531 850		Bowdenzug (Motorbremse)		Control cable (motor brake)	Câble Bowden (frein moteur)	Tracción Bowden (freno motor)
55	2	2	661 300 029		Antriebsrad (Kunststoff)		Drive wheel (plastic)	Roue d'entraînemet (matière plastique)	Rueda de tracción (plástico)
56	1	1	663 524 725		Heckklappe tamponiert		Deck lid, dabbed	Hayon tamponné	Tapa de la parte posterior
57	1	1	661 301 721		Feder links		Spring left	Ressort à gauche	Muelle izquierdo
58	1	1	661 301 720		Feder rechts		Spring right	Ressort à droite	Muelle derecho
59	1	1	661 300 853		Lagerstange		Bearing rod	Barre de coussinet	Barra de rodamiento
60	2	2	663 700 489		Sicherungsring	Ø 12 x 1	Retainingring	Rondelle de sécurité	Arandela de seguridad
61	1	1	663 526 745		Ritzel kpl. links		Pinion coupling left	Pignon complet à gauche	Piñón izquierda completo
62	2	2	661 300 005		Ritzel		Pinion	Pignon	Piñón
63	2	2	663 348 875		Hülsenfreilauf		Sleeve freewheel	Course libre de manchon	Casquillo rueda libre
64	1	1	663 526 746		Ritzel kpl. rechts		Pinion coupling right	Pignon complet à droite	Piñón derecha completo
65	2	2	661 300 011		Bundscheibe		Washer	Disque à collet	Arandela de base
66	8	8	663 510 923		Kugellager	KL 4.12	Ball bearings	Roulement à billes	Rodamiento
67	1	1	663 546 130		Achse Hinten		Axle, rear	Essieu arrière	Eje trasero
70	1	1	663 700 122		Sicherungsmutter	M10	Locknut	Contre-écrou	Tuerca de seguridad
71	1	1	661 300 095		Rückstellfeder		Return spring	Ressort de rappel	Muelle de retroceso
72	1	1	661 300 048		Hebel		Lever	Levier	Palanca
73	1	1	661 300 848		Distanzstück		Spacer	Pièce d'écartement	Pieza distanciadora
74	1	1	663 703 565		Schraube	M10 x 65	Screw	Vis	Tornillo
75	4	4	663 543 554		Schraube	50 x 22	Screw	Vis	Tornillo

9			PM-5355 S / SE					DOLMAR 	
Pos.	PM-5355 S	PM-5355 SE	Teil-Nr. Part No. No. de pièce No. de pieza	Hinweise Notes Renseign. Nota	Bezeichnung	Spezifikation Specification	Description	Désignation	Denominación
76	2	2	661 300 623		Haltetasche		Holding strap	Collier de support	Cubrejuntas de retención
77	1	1	663 548 202		Auswurfkanal		Discharge chute	Canal d'éjection	Canal de expulsión
84		1	663 332 979		Bowdenzug (Motorfernbed.)		Control cable (motor remote control)	Câble Bowden (télécommande moteur)	Tracción Bowden (control remoto motor)
85	1	1	663 548 257		Bowdenzug (Radantrieb)		Control cable (wheel drive)	Câble Bowden (entraînement de roue)	Tracción Bowden (tracción de rueda)
86	1	1	663 512 721		Widerlager rechts		Abutment right	Sommier à droite	Estribo derecha
87	1	1	663 512 722		Widerlager links		Abutment left	Sommier à gauche	Estribo izquierda
88	2	2	663 512 576		Aufnahmebügel links		Retainer arm left	Etrier de logement à gauche	Asa de recepción izquierda
89	2	2	663 512 723		Aufnahmebügel rechts		Retainer arm right	Etrier de logement à droite	Asa de recepción derecha
91	2	2	663 543 556		Schraube	40 x 20	Screw	Vis	Tornillo
92	1	1	663 548 210		RT - Bügel schwarz		RT-bracket black	Etrier RT noir	Estribo para accionamiento de las ruedas, negro
93	1	1	663 548 208		Totmann - Bügel schwarz		Dead-man handle, black	Homme mort - étrier noir	Barra hombre muerto, negra
96	4	3	663 703 697		Schraube	M6 x 55	Screw	Vis	Tornillo
97	2	2	663 703 005		Scheibe	Ø A 6,4	Disc	Disque	Disco
98	7	7	663 500 073		Mutter	M8	Nut	Ecrou	Tuerca
99	2	2	663 375 953		Schraube	8 x 40	Screw	Vis	Tornillo
100	4	3	663 702 849		Sicherungsmutter	M6	Locknut	Contre-écrou	Tuerca de seguridad
101	1	1	663 703 703		Schraube	6 x 40	Screw	Vis	Tornillo
102	1		663 531 818		Holm oben	RAL 2002	Spar, top	Chapeau en haut	Tirante arriba
102		1	663 531 823		Holm oben	RAL 2002	Spar, top	Chapeau en haut	Tirante arriba
103	2	2	661 300 806		Rasterelement	RAL 9005	Grid element	Élément de trame	Elemento de rejilla
104	2	2	663 544 675		Flügelmutter		Butterfly nut	Ecrou à oreilles	Tuerca de mariposa
105	2	2	661 300 904		Einstellfeder		Adjusting spring	Ressort de réglage	Muelle de ajuste
106	2	2	661 300 805		Aufnahme	RAL 9005	Retainer	Logement	Recepción
108	1	1	661 300 838		Stange		Bar	Barre	Barra
109	1	1	661 300 020		Entriegelung		Release	Déverrouillage	Desbloqueo
110	1	1	661 300 019		Griff		Handle	Poignée	Agarre
111	1	1	661 300 017		Blende		Screen	Panneau	Placa
113	4	4	663 703 704		Schraube	3,5 x 13	Screw	Vis	Tornillo
115	1	1	661 013 081		Grasfangsack		Grass collector sack	Sac à herbe	Saco para la recogida de hierba
116	1	1	661 301 092		Rahmen		Frame	Cadre	Armazón
117	2	2	663 701 322		Schraube	M8 x 45	Screw	Vis	Tornillo
119		1	663 525 363		Batteriepolabdeckung		Battery pole cover	Recouvrement de pôle de batterie	Cubierta de los polos de la batería
120		1	663 329 947		Zugentlastung		strain relief	Décharge de traction	Dispositivo de contratracción
121		1	663 332 418		Zündschloß		Ignition lock	Serrure de contact	Contacto
122		2	663 343 198		Zündschlüssel		Ignition key	Clé de contact	Llave de contacto
123		1	663 524 820		Kabelbaum		Cable harness	Faisceau de câbles	Arnés de cables
124		1	663 529 201		Batterie		Battery	Batterie	Batería
125		1	663 332 867		Ladegerät		Charger	Chargeur de batteries	Cargador
126		1	661 300 625		Befestigungsfeder		Fastening spring	Ressort de fixation	Muelle de fijación
127		2	663 510 281		Schraube	35 x 20	Screw	Vis	Tornillo
128		1	663 548 300		Motorfernbedienung für E-Start		Motor remote control for E-start	Télécommande moteur pour démarrage électrique	Control remoto para encendido eléctrico
129	2	2	663 548 229		Lagerbuchse		Bearing bush	Douille de roulement	Casquillo cojinete
131	2	2	663 702 387		Scheibe	Ø 12 x 18 x 0,5	Disc	Disque	Disco
132	1	1	663 700 303		Schraube	M8 x 70	Screw	Vis	Tornillo
133	1	1	663 525 433		Ausgleichblech		Compensating panel	Tôle d'égalisation	Chapa compensatoria
136		4	663 543 556		Schraube	40 x 25	Screw	Vis	Tornillo
137	1	1	663 548 217		Holmstarteinrichtung		Spar start unit	Dispositif de démarrage de chapeau	Dispositivo de arranque del tirante

9			PM-5355 S / SE					DOLMAR 	
Pos.	PM-5355 S	PM-5355 SE	Teil-Nr. Part No. No. de pièce No. de pieza	Hinweise Notes Renseign. Nota	Bezeichnung	Spezifikation Specification	Description	Désignation	Denominación
138	2	2	663 373 264		Schraube	50 x 16	Screw	Vis	Tornillo
139	4	4	663 505 322		Holmklemme		Spar clamp	Pince de chapeau	Pinza del tirante
140	1	1	663 531 819		Bowdenzug 3-Gang T60		Control cable 3-gear T60	Câble Bowden 3 vitesses T60	Tracción Bowden 3 marchas T60
141	1		Briggs & Stratton		Motor	Quantum XTL 55	Motor	Moteur	Motor
141		1	Briggs & Stratton		Motor Quantum	XTL 55 ES	Motor	Moteur	Motor
143	1	1	663 300 161		Bremsscheibe		Brake disk	Disque à frein	Disco de freno
144	1	1	663 700 656		Tellerfeder	28 x 10	disk spring	Ressort à disques	Muelle de disco
145	1	1	663 543 655	2004 ➡	Getriebeabdeckung		Gear cover	Recouvrement d'engrenages	Cubierta de la transmisión
146	2	2	663 701 138	2004 ➡	Schraube	4,2x13	Screw	Vis	Tornillo
147	2	2	924 805 300	2004 ➡	Scheibe	A Ø 5,3	Disc	Disque	Disco
•	1	1	663 302 594	ohne Abb.	Rohrsteckschlüssel mit Stift	19/21	Tubular socket wrench with pin	Clé à pipe avec cheville	Llave tubular con pasador
•	1	1	965 603 027	ohne Abb.	Zündkerze	Champion RJ 19 LM	Spark plug	Bougie	Bujía

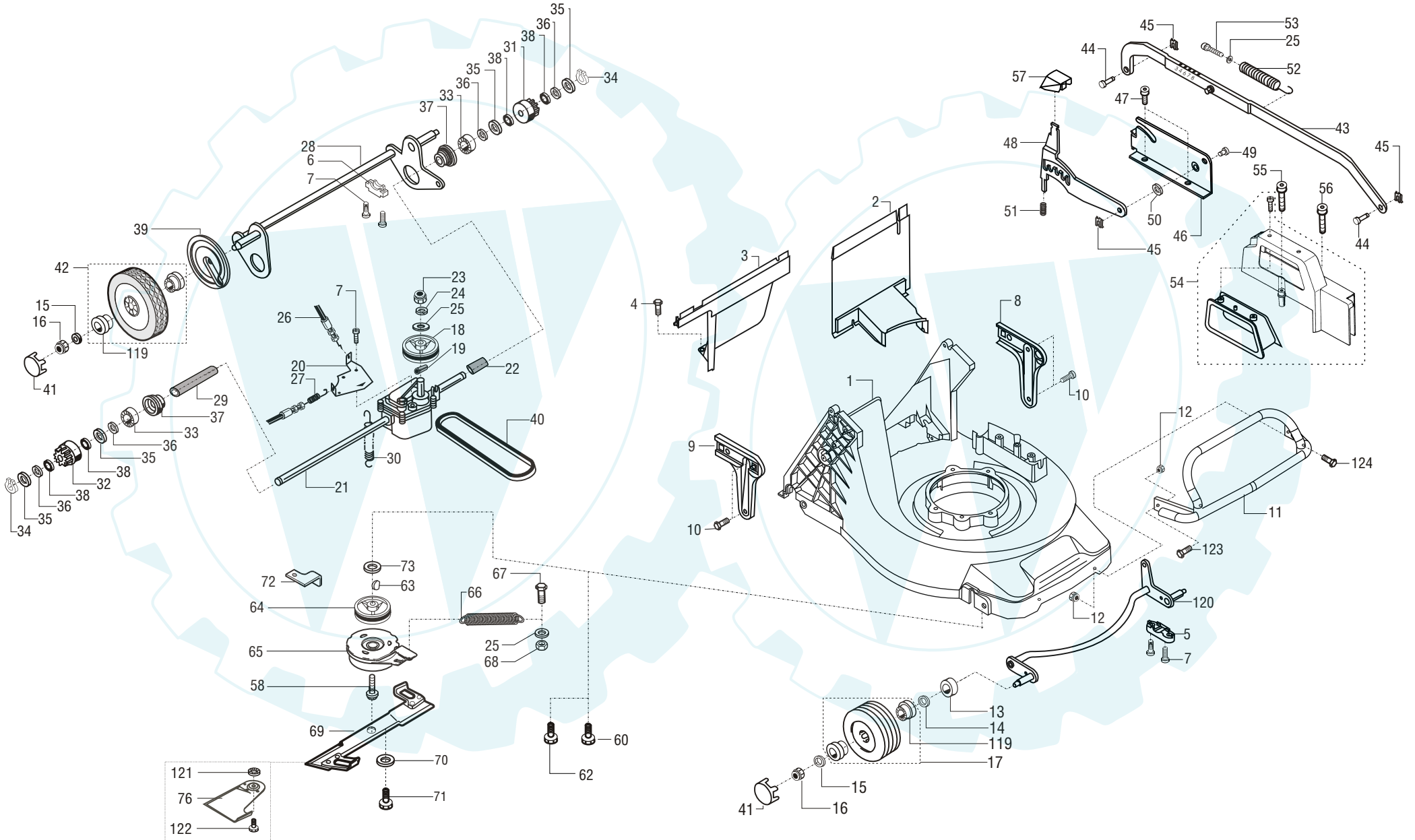

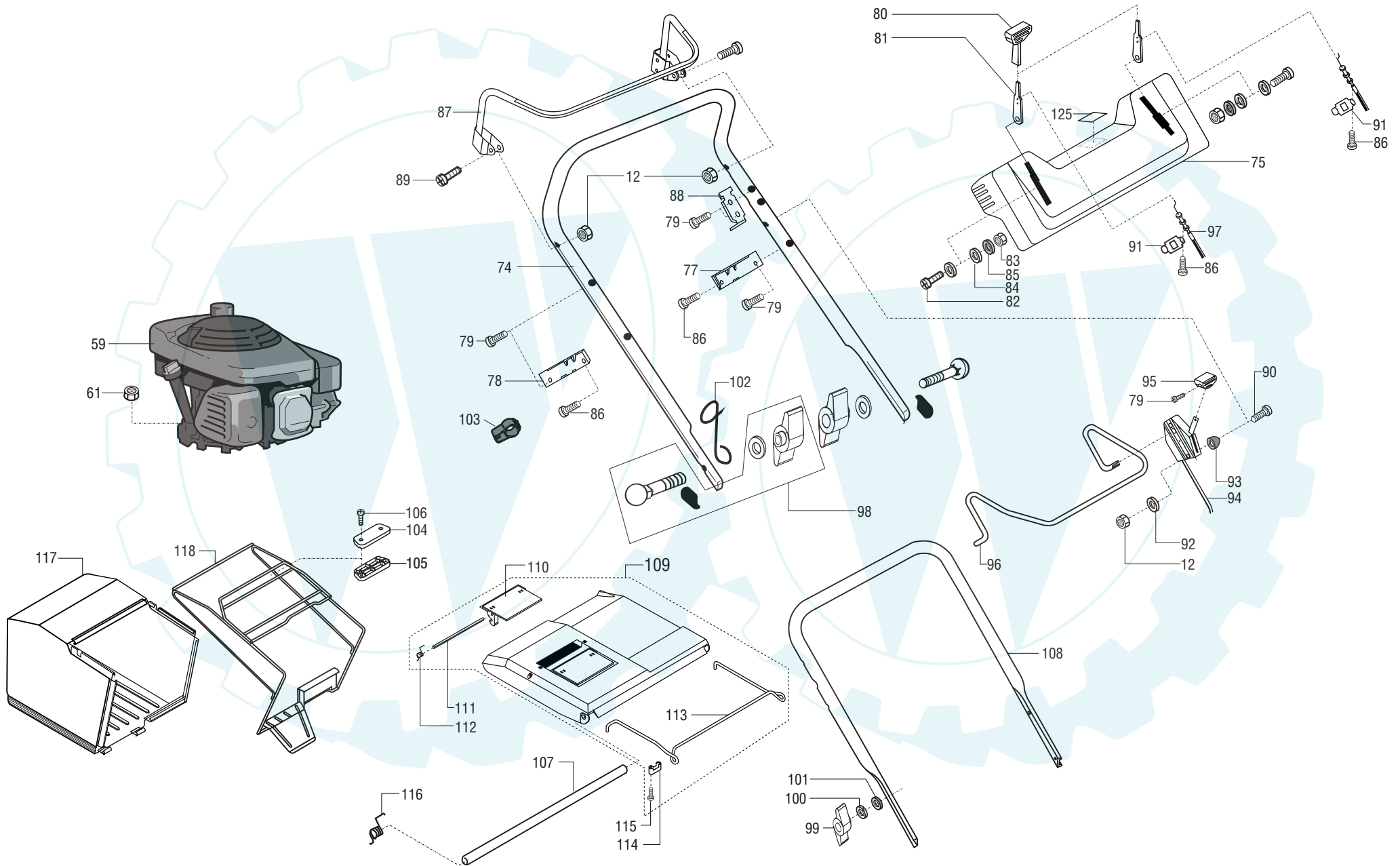

10

PM-5360 S3CP



Pos.	PM-5360 S3CP	Teil-Nr. Part No. No. de pièce No. de pieza	Hinweise Notes Renseignn. Nota	Bezeichnung	Spezifikation Specification	Description	Désignation	Denominación
1	1	663 545 331		Gehäuse (Alu./ verstärkt)		Housing (Al / reinforced)	Boîtier (alu / renforcé)	Carcasa (Alu. / reforzada)
2	1	663 544 214		Riemenabdeckung	RAL9005	Belt cover	Revêtement de courroie	Cubierta de la correa
3	1	663 544 215		Abdeckung hinten	RAL9005	Cover, rear	Recouvrement arrière	Cubierta trasera
4	2	663 582 737	2004 →	Schraube	M5 x 10	Screw	Vis	Tornillo
5	2	663 544 233		Achsenklemmteil vorne		Axle clamp unit, front	Dispositif de serrage d'essieu avant	Pieza de apriete del eje, parte delantera
6	2	663 544 226		Achsenklemmteil hinten		Axle clamp unit, rear	Dispositif de serrage d'essieu arrière	Pieza de apriete del eje, parte trasera
7	10	663 510 468		Schraube	M6x16	Screw	Vis	Tornillo
8	1	663 544 672		Holmhalteteil links	RAL9005	Spar holder element, left	Élément de fixation de chapeau à gauche	Pieza soporte del tirante, izquierda
9	1	663 544 673		Holmhalterung rechts	RAL9005	Spar holder, right	Fixation de chapeau à droite	Soporte del tirante, derecha
10	4	663 544 578		Schraube	M8x16	Screw	Vis	Tornillo
11	1	663 545 333		Rammschutz		Bumper	Protection contre emboutissements	Protección del armazón
12	8	663 702 849		Mutter	M6	Nut	Ecrou	Tuerca
13	2	663 348 394		Schutztopf		Protective cap	Pot de protection	Recipiente protector
14	2	663 701 577		Scheibe	14x24x0,5	Disc	Disque	Disco
15	4	663 700 150		Scheibe	8,4	Disc	Disque	Disco
16	4	663 700 121		Mutter	M8	Nut	Ecrou	Tuerca
17	2	663 545 143		Rad vorne	RAL 2002	Wheel front	Roue avant	Rueda delantera
18	1	663 545 009		Keilriemenscheibe		V-belt pulley	Poulie à gorge pour courroie trapézoïdale	Disco de la correa trapezoidal
19	1	663 703 131		Spiralstift		Spiral pin	Goupille spiralée	Pasador espiral
20	1	663 545 012		Getriebeblech		Gear panel	Tôle d'engrenages	Chapa de la tracción
21	1	663 545 106		Getriebe		Gear	Engrenages	Transmisión
22	1	663 543 451		Schutzhülse kurz		Tube protector short	Manchon protecteur court	Cubierta protectora corta
23	1	663 701 294		Mutter	M10	Nut	Ecrou	Tuerca
24	1	663 700 940		Scheibe	10,5	Disc	Disque	Disco
25	3	663 700 139		Scheibe	10,5	Disc	Disque	Disco
26	1	663 545 034		Schaltbowdenzug		Switching cable	Câble Bowden de vitesse	Tracción Bowden
27	1	663 545 033		Kupplungsbowdenzug		Coupling cable	Câble Bowden d'embrayage	Embrague de la tracción Bowden
28	1	663 545 194		Hinterachse		Rear axle	Essieu arrière	Eje trasero
29	1	663 544 627		Schutzhülse		Tube protector	Manchon protecteur	Cubierta protectora
30	1	663 545 016		Zugfeder		Tension spring	Ressort de traction	Muelle de tracción
31	1	663 544 458		Ritzel links		Pinion left	Pignon à gauche	Piñón izquierda
32	1	663 544 459		Ritzel rechts		Pinion right	Pignon à droite	Piñón derecha
33	2	663 702 256		Kugellager		Ball bearings	Roulement à billes	Rodamiento
34	2	663 702 893		Sicherungsring		Retainingring	Rondelle de sécurité	Arandela de seguridad
35	4	663 701 972		Scheibe	13	Disc	Disque	Disco
36	6	663 701 017		Scheibe	12x18x1,0	Disc	Disque	Disco
37	2	663 544 138		Lagerbuchse		Bearing bush	Douille de roulement	Casquillo cojinete
38	4	663 544 478		Quad-Ring		Quad ring	Anneau quad	Junta Quad-Ring
39	2	663 544 384		Schutztopf		Protective cap	Pot de protection	Recipiente protector
40	1	663 545 051		Keilriemen		V-belts	déser	Correa trapezoidal
41	4	663 543 180		Radkappe		Wheel cap	Enjoliveur	Tapa de la rueda
42	2	663 545 147		Rad		Wheel	Roue	Rueda
43	1	663 544 077		Steuerstange		Handlebar	Barre de commande	Palanca de dirección
44	2	663 544 232		Bolzen		bolts	Boulon	Perno

10

PM-5360 S3CP

DOLMAR

Pos.	PM-5360 S3CP	Teil-Nr. Part No. No. de pièce No. de pieza	Hinweise Notes Renseignn. Nota	Bezeichnung	Spezifikation Specification	Description	Désignation	Denominación
45	3	663 544 513		SLX-Sicherung		SLX circuit breaker	Fusible SLX	Protección SLX
46	1	663 544 228		Lagerblech		Bearing panel	Tôle de roulement	Chapa de cojinete
47	2	663 510 433		Schraube	M6x12	Screw	Vis	Tornillo
48	1	663 544 080		Schalthebel		Gear lever	Levier de commande	Palanca de cambios
49	1	663 544 234		Bolzen		bolts	Boulon	Perno
50	1	663 701 493		Scheibe	8x14x0,5	Disc	Disque	Disco
51	1	663 544 235		Druckfeder		Compression spring	Ressort de pression	Muelle de compresión
52	1	663 544 084		Zugfeder		Tension spring	Ressort de traction	Muelle de tracción
53	1	663 544 275		Zylinderschraube	M10x90	Cheesehead screw	Vis à tête cylindrique	Tornillo de cabeza cilíndrica
54	1	663 544 404		Griffgehäuse	RAL9005	Grip housing	Boîtier à poignée	Carcasa de agarre
55	1	663 544 397		Schraube	M6x50	Screw	Vis	Tornillo
56	2	663 544 398		Schraube	M6x80	Screw	Vis	Tornillo
57	1	663 544 086		Lösetaste		Release button	Touche de desserrage	Botón para ajuste de altura
58	1	663 522 808		Schraube MBK		Screw	Vis	Tornillo
59	1	Briggs & Stratton		Motor		Motor	Moteur	Motor
60	2	663 375 953		Schraube	M8x40	Screw	Vis	Tornillo
61	3	663 500 073		Mutter	M8	Nut	Ecrou	Tuerca
62	1	663 500 195		Schraube	M8x60	Screw	Vis	Tornillo
63	2	663 700 390		Federscheibe	4x6,5	Spring washer	Rondelle élastique	Disco amortiguador
64	1	663 545 336		Keilriemenscheibe		V-belt pulley	Poulie à gorge pour courroie trapézoïdale	Disco de la correa trapezoidal
65	1	663 544 641		Messerbremse		Knife brake	Frein de lame	Freno de la cuchilla
66	1	663 544 613		Zugfeder		Tension spring	Ressort de traction	Muelle de tracción
67	1	663 700 704		Schraube	M10x30	Screw	Vis	Tornillo
68	1	663 700 122		Mutter	M10	Nut	Ecrou	Tuerca
69	1	663 545 339		Messer		Knife	Lame	Cuchilla
70	2	663 700 735		Federteller	23x10	Spring collar	Cuvette de ressort	Platillo de resorte
71	2	663 700 552		Schraube	M10x20	Screw	Vis	Tornillo
72	1	663 545 138		Halblech		Support plate	Tôle de support	Chapa soporte
73	1	663 545 337		Distanzbuchse		Spacing bush	Douille d'écartement	Casquillo de distancia
74	1	663 545 246		Oberholm		Top bar	Chapeau supérieur	tirante superior
75	1	663 544 792		Holmkonsole tamponiert		Spar console, dabbed	Pupitre de chapeau tamponné	Consola del tirante, tamp.
76	2	663 545 340		Messerflügel		Knife blade	Ailette de lame	Ala de la cuchilla
77	1	663 544 281		Abdeckplatte links		Cover panel left	Dalle de recouvrement gauche	Plancha cobertera izquierda
78	1	663 544 282		Abdeckplatte rechts		Cover panel right	Dalle de recouvrement droite	Plancha cobertera derecha
79	6	663 544 362		Schraube	60x25	Screw	Vis	Tornillo
80	2	663 544 009		Gashebel	RAL9005	Throttle	Accélérateur	Palanca del acelerador
81	2	663 544 008		Schalthebel		Gear lever	Levier de commande	Palanca de cambios
82	2	663 702 832		Schraube	M8x25	Screw	Vis	Tornillo
83	2	663 702 833		Mutter	M8	Nut	Ecrou	Tuerca
84	4	663 702 831		Scheibe	8,4	Disc	Disque	Disco
85	2	663 700 734		Federteller	15x8,2x0,7	Spring collar	Cuvette de ressort	Platillo de resorte
86	6	663 543 550		Schraube	50x14	Screw	Vis	Tornillo
87	1	663 545 301		Schalbügel Kupplung		Terminal link coupling	Etrier de commande embrayage	Puente conmutador del cambio
88	1	663 545 304		Widerlager		Abutment	Sommier	Estribo

10

PM-5360 S3CP



Pos.	PM-5360 S3CP	Teil-Nr. Part No. No. de pièce No. de pieza	Hinweise Notes Renseign. Nota	Bezeichnung	Spezifikation Specification	Description	Désignation	Denominación
89	2	663 703 792		Schraube	M6x28	Screw	Vis	Tornillo
90	2	663 703 303		Schraube	M6x65	Screw	Vis	Tornillo
91	2	663 544 010		Klemmteil		Clamp element	Pièce de serrage	Pieza de apriete
92	2	663 700 148		Scheibe	6,4	Disc	Disque	Disco
93	2	663 544 266		Distanzscheibe		Spacer washer	Rondelle d'écartement	Disco dis tanciador
94	1	663 544 239		Bowdenzug		Control cable	Câble Bowden	Tracción Bowden
95	1	663 544 307		Schalthebel		Gear lever	Levier de commande	Palanca de cambios
96	1	663 544 286		Schalbügel MBK		Terminal link MBK	Etrier de commande accouplement de frein de lame	Puente conmutador MBK
97	1	663 545 345		Gasbowdenzug		Pneumatic control cable	Câble Bowden d'accélérateur	Tracción Bowden para acel.
98	1	663 529 428		Holmverschraubung oben		Spar screw connection, top	Vissage de chapeau en haut	Atornillamiento del tirante, arriba
99	1	663 544 675		Flügelmutter	M8	Butterfly nut	Ecrou à oreilles	Tuerca de mariposa
100	1	663 700 128		Federring		Split washer	Rondelle grower	Anillo elástico
101	2	663 544 696		Distanzbuchse		Spacing bush	Douille d'écartement	Casquillo de distancia
102	1	663 545 309		Starterseillager		Starter cable bearing	Palier à câble de démarrage	Depósito del cordón de encendido
103	4	663 505 322		Holmklemme	RAL9005	Spar clamp	Pince de chapeau	Pinza del tirante
104	1	663 544 503		Boxgriff oben	RAL9005	Box handle, top	Poignée de bac en haut	Agarre superior de la caja
105	1	663 544 504		Boxgriff unten	RAL9005	Box handle, bottom	Poignée de bac en bas	Agarre inferior de la caja
106	2	663 543 554		Schraube	50x22	Screw	Vis	Tornillo
107	1	663 544 134		Lagerstange Klappe		Bearing rod flap	Barre de coussinet trappe	Tapa de la barra de rodamiento
108	1	663 545 244		Unterholm		Side member	Sous-chapeau	Barra inferior
109	1	663 545 181		Klappe		Valve	Trappe	Tapa
110	1	663 544 131		Klinke		Catch	Levier à cliquet	Gatillo
111	1	663 544 132		Riegelstange		Bar rod	Barre de verrouillage	Barra del pasador
112	1	663 544 133		Verdrehfeder		Torsion spring	Ressort de tension	Muelle de torsión
113	1	663 544 274		Lagerbügel		Bearing bracket	Etrier de roulement	Horquilla soporte
114	2	663 329 947		Zugentlastung		strain relief	Décharge de traction	Dispositivo de contracción
115	4	663 543 558		Schraube	35x16	Screw	Vis	Tornillo
116	1	663 545 318		Klappenfeder		Flap spring	Ressort de trappe	Muelle de la tapa
117	1	663 545 190		Grasfangsack		Grass collector sack	Sac à herbe	Saco para la recogida de hierba
118	1	663 544 811		Rahmen		Frame	Cadre	Armazón
119	8	663 348 701		Konuskugellager		Cup and cone bearing	Roulement à billes conique	Rodamiento cónico
120	1	663 544 067		Vorderachse		Front axle	Essieu avant	Eje delantero
121	2	663 544 747		Befestigungsteil		Fastening element	Pièce de fixation	Pieza de fijación
122	2	663 701 519		Schraube	M8x12	Screw	Vis	Tornillo
123	2	663 701 783		Schraube	M6x20	Screw	Vis	Tornillo
124	2	663 701 773		Schraube	M6x30	Screw	Vis	Tornillo
125	1	663 545 122		Aufkleber	BBC	Adhesive label	Autocollant	Adhesivo
•	1	663 302 594	ohne Abb.	Rohrsteckschlüssel mit Stift	19/21	Tubular socket wrench with pin	Clé à pipe avec cheville	Llave tubular con pasador
•	1	965 603 027	ohne Abb.	Zündkerze	Champion RJ 19 LM	Spark plug	Bougie	Bujía



1	EM-3309, EM-3311
2	EM-4016
3	EM-4113
4	PM-4055
5	PM-4055 S
6	PM-4640HSM
7	PM-4655
8	PM-4655 S / S2 / S2E, PM-4650HS
9	PM-5355 S / SE
10	PM-5360 S3CP

	Zeichenerklärung (D)	Key to symbols (GB)	Légende (F)	Explicación de símbolos (E)
<p>⇒ 1999999 2000000 ⇒ 4/95 ⇒ SI 5/95 Acc. = { m Corr.</p>	<p>Produktion bis Serien-Nr. Neues Teil ab Serien-Nr. Neues Teil ab Monat / Jahr Siehe Technische Information Jahr / Nr. Zubehör (nicht im Lieferumfang) Keine Serienausführung, jedoch verwendbar Beinhaltet Positions-Nr. Meterware Druckfehlerberichtigung</p>	<p>Production to serial number New part from serial number New part from Month / Year See Technical Information Year / No. Accessories (not included in the delivery inventory) No standard execution, may be used Contains item number Sold by the meter Error correction</p>	<p>Production jusqu'à n° de série Nouveau pièce à partir du n° de série Nouveau pièce à partir de mois / année Voir information technique année / n° Accessoires (non compris dans la livraison) Aucune exécut. en série, cependant utilisable contient n° de numéro Au mètre Rectification d'erreurs</p>	<p>Producción hasta N° de serie Pieza nueva a partir de N° de serie Pieza nueva a partir de mes / año Véase inform. técnico año / N° Accesorios (no incluido en la extensión del suministro) No es de serie, pero sirve Contiene pos N° Por metro Fe de erratas</p>
	Verklaring der tekens (NL)	Chiarificazione dei simboli (I)	Objasnitev znakov (SLO)	Επεξήγηση συμβόλων (GR)
<p>⇒ 1999999 2000000 ⇒ 4/95 ⇒ SI 5/95 Acc. = { m Corr.</p>	<p>In productie tot serie-Nr. Nieuw onderdeel vanaf serie-Nr. Nieuw onderdeel vanaf maand / jaar Zie technische informatie jaar / Nr. Accessoires (niet meegeleverd) Geen serieuitvoering, maar wel bruikbaar Omvat Positie-Nr. Metergoed Drukfoutcorrectie</p>	<p>Produzione fino al n. di serie Nuovo pezzo a partire dal n. di serie Nuovo pezzo a partire dal mese / anno Vedere il inform. tecnici del anno / n. Accessori (non compresi nell'insieme di fornitura) Non è un modello di serie, ma ugualm. utilizza. Comprende la posizione n. Articoli a metraggio Rettifica di errori di stampa</p>	<p>Produkcija do serijske številke Novi del od serijske številke dalje Novi del od meseca / leta dalje Glej tehnične informacije od leta / številke. Pritikline (niso v obsegu dostave) Ni serijska izvedba, a uporabno Vsebuje pozicijsko število. Metrsko blago Popravek tiskovnih napak</p>	<p>Παραγωγή μέχρι τον αριθμό σειράς Νέο εξάρτημα από τον αριθμό σειράς Νέο εξάρτημα από το μήνα / έτος Βλέπε πληροφορίες του τεχνικά το έτος / αριθμό Πρόσθετα εξαρτήματα (δεν ανήκουν στη συσκευασία παράδοσης) Δεν έχει εκδοθεί σε σειρά, αλλά χρησιμοποιείται Περιλαμβάνει τον αριθμό θέσης Εμπόρευμα με το μέτρο Διόρθωση λάθους πίεσης</p>